

**FR** **Moteur connecté pour volet roulant premium**  
Traduction du mode d'emploi et de montage original

Applicable aux séries : Moteur connecté pour volet roulant premium s10/m10/m20/m30/m40

Références : 10234010 / 10236010/10236020/10236030/10236040

---



**Noter ici :**

Lieu de montage :

.....

Numéro de série :

.....

**Nous vous prions de coller ici l'étiquette jointe comportant le code radio DuoFern :**

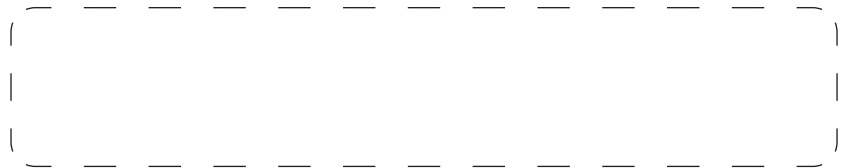

<b>1. Ce mode d'emploi.....</b>	<b>3</b>
<b>2. Symboles de danger .....</b>	<b>3</b>
2.1 Niveaux de dangers et mentions d'avertissement.....	3
2.2 Représentations et symboles utilisés.....	3
<b>3. Consignes de sécurité.....</b>	<b>4</b>
3.1 Utilisation conforme à la destination/ Conditions d'utilisation .....	5
3.2 Utilisation non conforme.....	5
3.3 Connaissances techniques requises de l'installateur .....	5
3.4 Glossaire - Explication des termes employés .....	6
<b>4. Contenu de la livraison du Moteur connecté pour volet roulant premium Small/Medium.....</b>	<b>7</b>
<b>5. Vue générale du Moteur connecté pour volet roulant premium Small/Medium .....</b>	<b>8</b>
<b>6. Principe de fonctionnement .....</b>	<b>9</b>
6.1 Fonctionnement de la détection de blocage .....	9
6.2 Fonctionnement de la détection d'obstacle .....	10
6.3 Fonctionnement de la compensation de la longueur du tablier .....	10
6.4 Fonctions lorsque l'entraîneur n'est pas monté en roue libre.....	10
6.5 Mode pas-à-pas avec un bouton de volet roulant.....	10
6.6 Fonctionnement avec commutateur de volet roulant.....	11
6.7 Mode pas-à-pas avec un bouton unipolaire .....	11
6.8 Activation de la protection de moustiquaire.....	11
6.9 Activation du mode connexion à l'aide du code radio DuoFern .....	11
<b>7. Consignes de montage importantes.....</b>	<b>12</b>
7.1 Montage du moteur tubulaire.....	12
7.2 Montage des paliers .....	13
7.3 Détermination de la longueur du tube d'enroulement (5).....	13
7.4 Montage/démontage de l'adaptateur (10).....	14
7.5 Démontage de l'entraîneur (8) .....	14
7.6 Montage de l'entraîneur (8) en roue libre...	15
7.7 Montage de l'entraîneur (8) non monté en roue libre .....	15
7.8 Insertion du moteur tubulaire (9) dans le tube d'enroulement .....	16
7.9 Préparations en cas de l'utilisation de tubes de précision .....	16
7.10 Montage des embouts (4) .....	18
7.11 Montage du moteur dans les paliers.....	18
7.11.1 Montage dans le palier d'entraînement à déclic (13).....	18
7.11.2 Montage dans d'autres variantes de paliers d'entraînement .....	18
7.11.3 Montage dans le contre-palier (1).....	19
7.12 Montage du volet roulant (17).....	19
7.12.1 Montage du volet roulant avec des liaisons d'arbre rigides.....	19
7.12.2 Montage du volet roulant avec des ressorts de suspension .....	20
7.12.3 Montage de buttoirs de volet roulant ou d'une lame finale à butée.....	20
<b>8. Consignes de sécurité relatives au raccordement électrique.....</b>	<b>21</b>
8.1 Raccordement du câble du moteur (15)....	21
8.2 Raccordement électrique du moteur tubulaire.....	22
8.2.1 Commande radio du moteur tubulaire.....	22
8.2.2 Commande du moteur tubulaire avec un commutateur ou un bouton de volet roulant.....	22
8.2.3 Commande du moteur tubulaire avec un bouton unipolaire (contact à fermeture) .....	23
8.2.4 Montage en parallèle de plusieurs moteurs.....	23
8.3 Raccordement du câble de réglage universel pour le réglage manuel des fins de course .....	24
<b>9. Mode autoapprentissage avec arrêt en douceur .....</b>	<b>25</b>
<b>10. Réglage manuel des fins de course .....</b>	<b>25</b>
10.1 Test de bon fonctionnement/ Modification des fins de course .....	27
<b>11. Chargement de la configuration usine .....</b>	<b>28</b>
<b>12. Que faire si... ? .....</b>	<b>29</b>
<b>13. Caractéristiques techniques .....</b>	<b>30</b>
<b>14. Paramétrage des actionneurs de stores KNX/EIB pour les moteurs tubulaires HOMEPILOT .....</b>	<b>30</b>
<b>15. Déclaration de conformité UE simplifiée ....</b>	<b>31</b>
<b>16. Connexion/Déconnexion d'appareils DuoFern .....</b>	<b>32</b>
16.1 Connecter/déconnecter un appareil DuoFern à l'aide de la touche SET .....	32
16.2 Connecter/déconnecter un appareil DuoFern à l'aide d'un commutateur/bouton de volet roulant ou d'un câble de réglage universel.....	33
16.3 Activation du mode connexion à l'aide du code radio DuoFern .....	34

# i 1. Ce mode d'emploi...



- ◆ décrit le montage, le raccordement électrique et la commande des moteurs tubulaires HOMEPILOT des séries de Moteur connecté pour volet roulant premium Small et Medium.
- ◆ Lisez l'intégralité de ce emploi et respectez toutes les consignes de sécurité ainsi que les instructions de montage qu'il contient avant de commencer les travaux.
- ◆ Ce mode d'emploi fait partie intégrante du produit. Conservez ce mode d'emploi soigneusement dans un endroit bien accessible.

- ◆ En cas de transmission du moteur tubulaire à un tiers, nous vous prions de joindre ce mode d'emploi.
- ◆ La garantie est exclue en cas de dommages engendrés par le non-respect des instructions et des consignes de sécurité de ce mode d'emploi. Nous n'assumons aucune responsabilité pour les dommages indirects et directs qui pourraient en résulter.

# i 2. Symboles de danger

Les symboles de danger suivants sont utilisés dans ce mode d'emploi :



**Danger de mort par électrocution**



**Source du danger/Situation dangereuse**

# i 2.1 Niveaux de dangers et mentions d'avertissement

## **DANGER !**

Ce risque entraîne des blessures graves ou mortelles s'il n'est pas évité.

## **AVERTISSEMENT !**

Ce risque peut entraîner des blessures graves ou mortelles s'il n'est pas évité.

## **ATTENTION !**

Ce risque peut entraîner des blessures légères à moyennement graves s'il n'est pas évité.

## **PRUDENCE !**

Ce risque peut entraîner des dommages matériels.

# i 2.2 Représentations et symboles utilisés

### Représentation/Description

- 1. Étapes de travail
- 2.

- ◆ Puces

- (1) Liste

 Chapitre relatif au montage

 Chapitre avec réglages et pressions sur touches



Informations utiles complémentaires



Lisez les instructions correspondantes du mode d'emploi



Action ou agencement inadmissible



### 3. Consignes de sécurité



#### **Danger de mort par électrocution en cas de contact avec des composants électriques.**

- ◆ Le raccordement au secteur du moteur tubulaire ainsi que tous les travaux sur les installations électriques doivent être réalisés exclusivement par un électricien professionnel agréé en conformité avec les schémas de raccordement du présent mode d'emploi, voir page 21 à 23.
- ◆ Réalisez tous les travaux de montage et de raccordement lorsque l'installation est hors tension.



#### **Danger de mort par électrocution en cas d'installation incorrecte dans des locaux humides.**

- ◆ Respectez impérativement la norme DIN VDE 0100, partie 701 et 702, en particulier lors de l'utilisation dans des locaux humides. Ces prescriptions comportent des mesures de protection contraignantes.



#### **L'utilisation d'appareils défectueux peut présenter des risques pour les personnes et entraîner des dommages matériels (électrocution, court-circuit).**

- ◆ N'utilisez jamais d'appareils défectueux ou endommagés.
- ◆ Contrôler l'intégrité de la motorisation et du cordon d'alimentation.
- ◆ Veuillez vous adresser à notre service après-vente si vous constatez des dommages sur l'appareil.

Selon la norme DIN EN 13659, il convient de veiller à ce que les conditions de déplacement déterminées pour les tabliers selon la norme EN 12045 soient respectées.

- ◆ En position déroulée, l'application d'une force de poussée de 150 N vers le haut sur l'arête inférieure du tablier doit générer un déplacement d'au moins 40 mm.
- ◆ Ce faisant, veiller impérativement à ce que la vitesse du tablier ne dépasse pas 0,15 m/s sur les derniers 0,4 m de son déplacement.



#### **Un démarrage incontrôlé de la motorisation entraîne un risque mortel par écrasement.**

- ◆ N'essayez jamais d'arrêter manuellement le moteur/tablier en cas de mouvement incontrôlé.
- ◆ Dans un tel cas, coupez l'alimentation électrique de la motorisation et prenez les mesures préventives de sécurité nécessaires contre toute remise en marche.
- ◆ Faites impérativement contrôler l'installation par un électricien professionnel.



#### **Le dépassement de la durée de marche maximale admissible (KB = service intermittent) peut entraîner une surcharge du moteur tubulaire.**

- ◆ La durée de marche maximale admissible pour une course ne doit en aucun cas être dépassée pendant le fonctionnement. C'est pour cette raison que le moteur tubulaire dispose d'une fonction de limitation de la durée de marche (KB = service intermittent) de quatre minutes.
- ◆ Si la limite du temps de marche a été atteinte et s'est déclenchée, le moteur tubulaire doit refroidir pendant au moins 20 minutes.



#### **Toute utilisation incorrecte implique un risque accru de blessures.**

- ◆ Instruisez toutes les personnes concernées sur la manière d'utiliser le moteur tubulaire en toute sécurité.
- ◆ Interdisez aux enfants de jouer avec les dispositifs de commande fixes et gardez les télécommandes hors de portée des enfants.
- ◆ Le nettoyage et l'entretien à la charge de l'utilisateur ne doivent en aucun cas être exécutés par des enfants sans surveillance.

#### **Pour les volets roulants :**

- ◆ Surveillez le volet roulant pendant les réglages et éloignez toute personne risquant d'être blessée par un déplacement subit du volet roulant.
- ◆ Surveillez le déplacement du volet roulant pendant son utilisation et tenez toute personne éloignée jusqu'à l'immobilisation complète.
- ◆ Réalisez tous les travaux de nettoyage sur le volet roulant lorsque l'installation est hors tension.

#### **Pour les systèmes de stores bannes pouvant être commandés et fonctionner hors de portée de vue :**

- ◆ Ne faites pas fonctionner le store banne si des travaux sont exécutés à proximité (par ex. en cas de lavage des fenêtres).

#### **Pour les stores bannes à commande automatique :**

- ◆ Débrancher le store banne de l'alimentation électrique lorsque des travaux doivent être exécutés à proximité.



#### **Un entretien insuffisant ou incorrect peut provoquer un danger pour les personnes suite à l'endommagement de votre moteur tubulaire et de l'installation de volet roulant ou de store :**

- ◆ Vérifiez régulièrement le bon état de tous les composants de votre installation de volet roulant.
- ◆ Vérifiez régulièrement le fonctionnement correct de l'installation de volet roulant.
- ◆ Le tablier ne doit pas présenter de dommages.
- ◆ Faites remplacer les composants défectueux par un installateur de volets roulants professionnel.

#### **Systèmes de stores bannes :**

- ◆ Vérifiez régulièrement que le store banne est bien équilibré et ne présente aucun dommage sur les câbles et les ressorts.
- ◆ Faites immédiatement réparer les stores bannes endommagés par un professionnel spécialisé en stores bannes.



#### **Le fait de toucher le boîtier de la motorisation peut entraîner des brûlures.**

- ◆ Le moteur tubulaire chauffe quand il fonctionne. Laissez le moteur refroidir avant d'intervenir sur le moteur.
- ◆ Ne touchez jamais le boîtier de la motorisation lorsqu'il est chaud.

Utilisez les moteurs tubulaires uniquement pour ouvrir et fermer des volets roulants plats courants et des stores bannes.



**L'utilisation de moteurs tubulaires ou de composants inappropriés peut entraîner des dommages matériels.**



- ◆ Lorsqu'il est posé en extérieur, le câble du moteur doit être acheminé à travers un tube vide approprié jusqu'à la boîte de dérivation, dans le respect des prescriptions électriques locales.
- ◆ Utilisez uniquement les pièces et les accessoires d'origine du fabricant.
- ◆ N'utilisez que des moteurs tubulaires dont la puissance correspond aux impératifs locaux. Un moteur tubulaire mal dimensionné peut causer des dommages :
  - > Un moteur tubulaire sous-dimensionné peut être endommagé en cas de surcharge.
  - > Un moteur tubulaire surdimensionné peut endommager le volet roulant et/ou le caisson par ex. en mode autoapprentissage.
- ◆ N'hésitez pas à vous faire conseiller par un revendeur spécialisé lors du choix d'un moteur tubulaire et respectez les caractéristiques de traction figurant sur notre site Internet : [www.homepilot-smarthome.com](http://www.homepilot-smarthome.com)

**Conditions d'utilisation**

- ◆ Pour la connexion électrique, il est impératif qu'un moyen de raccordement au réseau électrique de 230 V/50 Hz avec dispositif de protection (fusible) soit disponible en permanence sur le lieu de l'installation.
- ◆ Le volet roulant doit pouvoir monter et descendre facilement. Il ne doit pas se bloquer.
- ◆ Le montage et l'utilisation du Moteur connecté pour volet roulant premium ne sont autorisés que pour les installations et les appareils avec lesquels un défaut de fonctionnement de l'émetteur ou du récepteur ne présente aucun danger pour les personnes et les biens ou pour lesquels ce risque est couvert par d'autres dispositifs de sécurité.



Les installations radio qui émettent sur la même fréquence peuvent provoquer des perturbations de réception.

**Conditions d'utilisation pour le mode autoapprentissage**

- ◆ Des butoirs ou une lame finale à butée doivent être montés sur le volet roulant, voir page 20.
- ◆ Si ce n'est pas le cas, les fins de course doivent être réglées manuellement de manière classique, voir page 25 et suivantes.

**3.2 Utilisation non conforme**

L'utilisation du Moteur connecté pour volet roulant premium pour d'autres domaines d'application que ceux mentionnés plus haut est interdite.



**N'utilisez jamais le moteur tubulaire dans des installations ayant des exigences techniques de sécurité élevées ou présentant des risques majeurs d'accident.**

- ◆ Des dispositifs de sécurité complémentaires sont requis pour de tels cas. Respectez les réglementations applicables correspondantes pour réaliser ces types d'installations.



**N'utilisez jamais le moteur tubulaire en fonctionnement permanent. Cela pourrait entraîner sa destruction.**



**N'utilisez jamais le moteur tubulaire pour des tabliers dont le diamètre des ouvertures ≥ 50 mm.**



**N'utilisez jamais le système radio DuoFern et ses composants pour commander à distance des appareils et des installations ayant des exigences techniques de sécurité élevées ou présentant des risques majeurs d'accident.**

- ◆ Des dispositifs de sécurité complémentaires sont requis pour de tels cas. Respectez les réglementations applicables correspondantes pour réaliser ces types d'installations.

**3.3 Connaissances techniques requises de l'installateur**

Le montage, le raccordement électrique et l'entretien doivent uniquement et impérativement être réalisés par une personne qualifiée ayant une formation appropriée ou par un installateur de volets roulants professionnel, en conformité aux instructions de ce mode d'emploi.

**Tablier**

Volet roulant/store ou élément similaire.

**Détection de blocage/Détection d'obstacle**

Fonctions de sécurité du moteur tubulaire.

En cas de blocage du volet roulant ou de survenue d'un obstacle, le moteur tubulaire s'arrête et repart automatiquement dans le sens opposé sur une courte distance.

**Compensation de longueur du tablier**

Correction automatique des courses de déplacement pendant le fonctionnement.

**DIN EN 13659**

« Fermetures pour baies équipées de fenêtres - Exigences de performance y compris la sécurité. »

Cette norme définit les exigences de performance que doivent remplir les fermetures extérieures équipant les bâtiments. Elle traite également des phénomènes dangereux significatifs relatifs aux opérations de fabrication, de transport, d'installation, d'utilisation et de maintenance des fermetures et des stores vénitiens extérieurs.

**DIN VDE 0100, parties 701 et 702**

« Installations électriques à basse tension - parties 7-701 et 7-702 »

Cette norme définit des exigences à remplir sur les sites de production, dans les locaux et les installations de type spécial, dans les locaux avec baignoire ou douche/bassin, etc.

**Contrôle du couple**

Le dispositif de contrôle du couple est destiné à protéger le volet roulant et le système entier contre la détérioration ainsi que les personnes pour leur éviter de se blesser. Il est également utilisé pour la détermination des fins de course.

**DuoFern**

Système radio HOMEPILOT pour la commande de produits compatibles.

**Fins de course**

Chaque sens de déplacement du volet roulant doit être limité par une fin de course qui, lorsqu'elle est atteinte, déclenche l'arrêt du moteur tubulaire et immobilise le volet roulant.

**Box maison connectée premium**

La Box maison connectée premium HOMEPILOT est une unité de commande centrale pour les produits radio HOMEPILOT.

**Service intermittent (KB)**

Les moteurs tubulaires ne sont pas conçus pour un fonctionnement permanent. Le service intermittent définit la durée de marche maximale admissible.

**Bague magnétique**

La bague magnétique (18) est située au niveau de la tête d'entraînement (12). Entraînée par le tube d'enroulement (5) et l'adaptateur (10), elle sert à déterminer les fins de course. En mode normal, elle sert aussi à la surveillance et au contrôle des rotations de l'arbre.

**Paramétrage des actionneurs de store vénitien KNX/EIB**

- ◆ Les actionneurs de store vénitien KNX/EIB sont destinés à piloter des stores vénitiens, volets roulants, etc. à entraînement électrique.
- ◆ Pour assurer un fonctionnement correct, il convient de définir quelques paramètres avant la mise en service.

**Caisson de volet roulant**

Le moteur tubulaire doit être monté dans un caisson existant ou qui sera installé au-dessus de la fenêtre.

**Câble de réglage universel**

Accessoire pour l'installateur professionnel et destiné au réglage des fins de course.

**Liaisons d'arbre rigides/ressorts de suspension**

Accessoire de montage pour la fixation du volet roulant au tube d'enroulement. On distingue les liaisons d'arbre rigides ou sécurités anti-effraction des ressorts de suspension souples (métalliques).

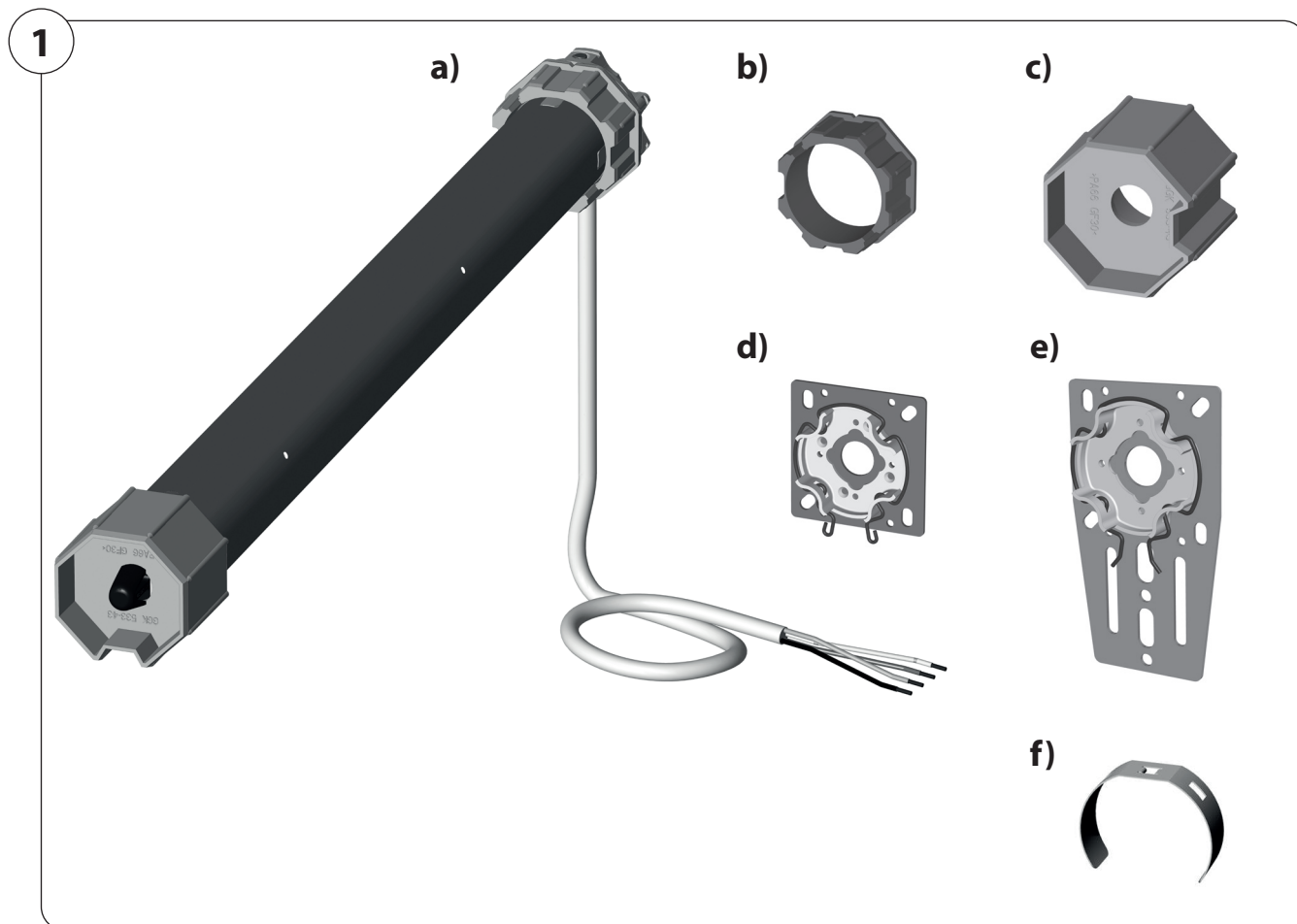

#### Contenu de la livraison

Moteur connecté pour volet roulant premium	Small	Medium
(a) Moteur tubulaire avec câble de raccordement de 2,5 m	1	1
(b) Adaptateur	1	1
(c) Entraîneur	1	1
(d) Palier d'entraînement universel à cliquet	1	-
(e) Palier à cliquet pour caisson équipé	-	1
(f) Clips d'accrochage	3	-

#### Veillez noter :

Le contenu de la livraison est spécifique à chaque client

#### Après déballage, comparez :

le contenu de l'emballage avec les mentions relatives au contenu de la livraison sur l'emballage.

#### Vérifiez les données sur la plaque signalétique

- ◆ Comparez les données relatives au type de moteur.
- ◆ Comparez les indications relatives à la tension/fréquence avec celles du réseau local.

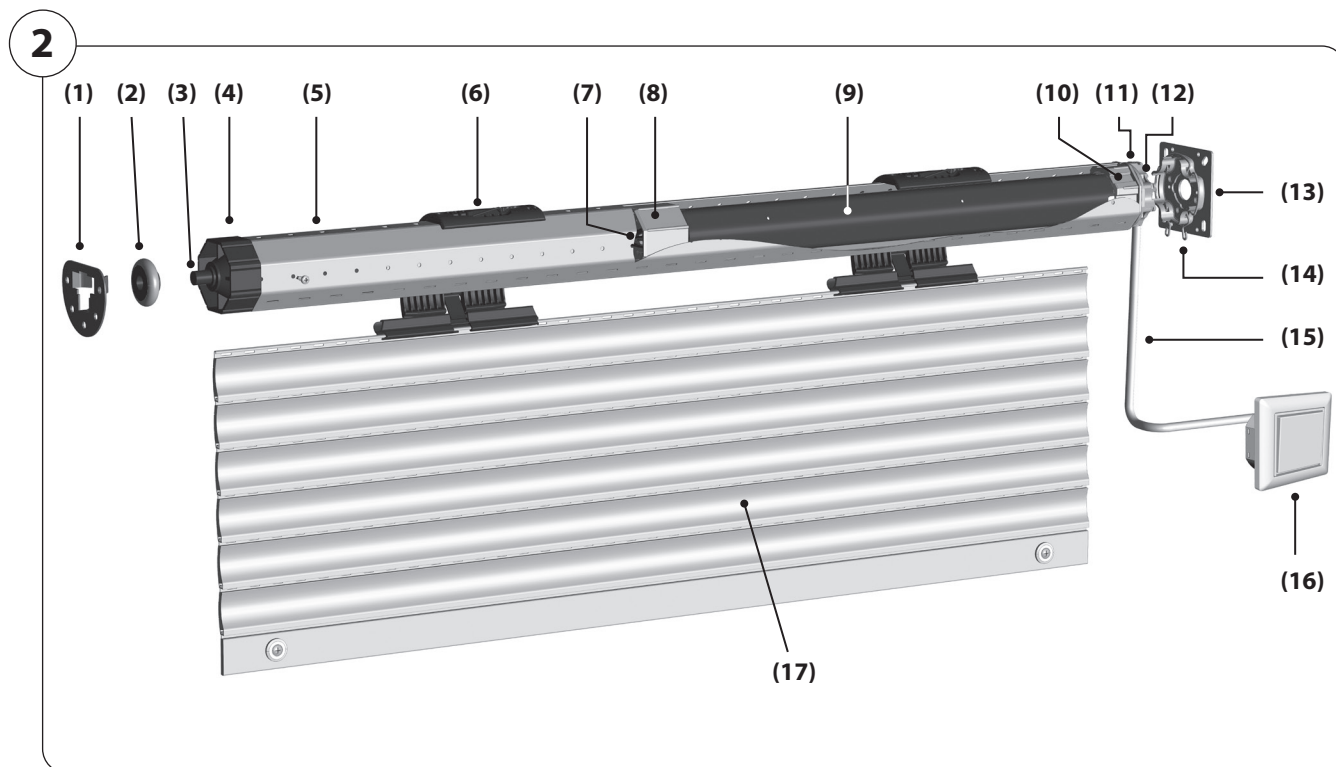

### Légende de la vue générale

- (1) Contre-palier \*
- (2) Roulement à billes \*
- (3) Tourillon de l'embout
- (4) Embout \*
- (5) Tube d'enroulement \*
- (6) Liaisons d'arbre rigides ou ressorts de suspension\*
- (7) Étrier à ressort
- (8) Entraîneur \*
- (9) Moteur tubulaire
- (10) Adaptateur \*
- (11) Touche SET
- (12) Tête d'entraînement
- (13) Palier d'entraînement à cliquet \*
- (14) Ressort de cliquet \*
- (15) Câble de moteur
- (16) Commande (par ex. commutateur ou bouton externe pour volet roulant)\*
- (17) Volet roulant \*



\* Vous trouverez sur notre site Internet les accessoires requis et tous les dispositifs de commande pour ce type de moteur, y compris les informations techniques et les notices correspondantes.  
[www.homepilot-smarthome.com](http://www.homepilot-smarthome.com)



Les moteurs tubulaires radio HOMEPILOT Moteur connecté pour volet roulant premium sont conçus pour ouvrir et fermer des volets roulants et des stores bannes.

Les Moteur connecté pour volet roulant premium ont une fonction d'autoapprentissage et une fonction d'arrêt en douceur au niveau des deux fins de course. Les fins de course pour l'arrêt en douceur sont définies automatiquement lors des premiers cycles de déplacement. Cela élimine la nécessité d'effectuer un réglage des fins de course ou une course d'apprentissage.

Bien entendu, les fins de course peuvent également être définies manuellement, voir page 25.

En cas d'utilisation comme motorisation de stores, la fin de course inférieure doit être réglée manuellement, voir page 25.

La forme compacte et la fonction d'autoapprentissage pour les arrêts en douceur assurent un montage simple et rapide.

Au quotidien, le Moteur connecté pour volet roulant premium convainc par sa fonction de détection de blocage dans les deux sens de déplacement qui garantit une sécurité maximale et une course en douceur pour le tablier.



Pour utiliser le Moteur connecté pour volet roulant premium en mode autoapprentissage, vous devez équiper les volets roulants de butoirs ou d'une lame finale à butée, voir page 19/ 20.

#### Utilisation au sein du réseau DuoFern

Dès que vous intégrez le Moteur connecté pour volet roulant premium dans un réseau radio DuoFern, vous pouvez paramétrer et utiliser de nombreuses fonctions automatiques à l'aide de commandes DuoFern telles que la Box maison connectée premium HOMEPILOT.

Les commandes et actionneurs DuoFern doivent être connectés au réseau DuoFern.

#### Aperçu des fonctions :

- ◆ Mode autoapprentissage avec arrêt en douceur au niveau des deux positions de fin de course, voir page 25.
- ◆ Contrôle du couple
- ◆ Détection de blocage dans les deux sens de déplacement avec inversion du déplacement
- ◆ Détection d'obstacle avec inversion du déplacement
- ◆ Compensation de longueur du tablier
- ◆ Installation simple et rapide grâce à sa forme compacte
- ◆ Si nécessaire, les deux fins de course ou une seule peuvent être réglées manuellement, même en combinaison avec le mode autoapprentissage.
- ◆ Mode pas-à-pas en cas d'utilisation d'un bouton de volet roulant
- ◆ Fonctionnement avec commutateur de volet roulant
- ◆ Commande avec un bouton unipolaire
- ◆ Protection de moustiquaire
- ◆ Code radio DuoFern pour l'activation du mode de connexion en combinaison avec la Box maison connectée premium.

## 6.1 Fonctionnement de la détection de blocage

Le moteur tubulaire s'arrête et repart automatiquement en sens inverse (inversion de marche) sur une courte distance si le volet roulant est bloqué dans l'un des sens de déplacement par un obstacle (par ex. par le gel ou par un coincement).



**La mise en mouvement d'un volet roulant bloqué (par ex. gelé/coincé) peut entraîner une surcharge et l'endommagement du moteur tubulaire et de l'installation du volet roulant.**

- ◆ Ne tentez pas de faire bouger le volet roulant lorsqu'il est gelé ou coincé, mais éliminez la cause du blocage et/ou l'obstacle.

#### Prérequis pour le fonctionnement correct de la détection de blocage :

- ◆ Le volet roulant doit toujours pénétrer verticalement, facilement et librement dans les rails de guidage de la fenêtre.

Le moteur tubulaire s'arrête et repart automatiquement en sens inverse (inversion de marche) sur une courte distance lorsque le volet roulant rencontre un obstacle en descendant.

**Prérequis pour le bon fonctionnement de la détection d'obstacle :**

- ◆ L'entraîneur doit être monté en roue libre (voir figure 8, page 15), état à la livraison en sortie d'usine.
- ◆ Le volet roulant doit être monté avec des ressorts de suspension ou par des liaisons d'arbre rigides sur le tube d'enroulement.

- ◆ Le volet roulant doit toujours pénétrer verticalement, facilement et librement dans les rails de guidage de la fenêtre.
- ◆ La détection d'obstacle peut être activée/désactivée à l'aide de la Box maison connectée premium.

**Remarque sur les installations qui comportent plusieurs parties**



En cas d'utilisation d'un moteur tubulaire avec détection d'obstacle dans des installations à plusieurs parties (plusieurs tabliers entraînés par un tube d'enroulement), le déclenchement de la détection d'obstacle peut s'effectuer avec un certain retard ou pas du tout.

La compensation de la longueur du tablier est activée après chaque apprentissage automatique de la fin de course supérieure. Ensuite, le moteur tubulaire s'arrête juste avant d'atteindre la fin de course supérieure de manière à préserver le volet roulant.

Avec le vieillissement des volets roulants, il est possible que les courses de déplacement définies automatiquement par apprentissage soient modifiées au bout d'un certain temps. Pour les compenser, le moteur tubulaire se déplace automatiquement et à intervalles réguliers (le cycle est réglé en usine) jusqu'à la fin la position de fin de course supérieure.

- ◆ La compensation de la longueur du tablier s'effectue automatiquement durant le fonctionnement normal, généralement sans que vous vous en rendiez compte.
- ◆ Si la fin de course supérieure a été réglée manuellement, la compensation de la longueur du tablier est désactivée.
- ◆ La compensation de la longueur du tablier peut être désactivée/activée à l'aide de la Box maison connectée premium.

Les conditions suivantes doivent être observées et respectées lorsque l'entraîneur **n'a pas été monté en roue libre**, voir page 15.

**Conditions pour le fonctionnement correct du moteur lorsque l'entraîneur n'est pas monté en roue libre :**

- ◆ La détection d'obstacle est désactivée.
- ◆ **Mode autoapprentissage possible uniquement avec des liaisons d'arbre rigide :**
  - > Le volet roulant doit être monté avec des liaisons d'arbre rigides sur le tube d'enroulement.
  - > Des butoirs ou une lame finale à butée doivent être montés sur le volet roulant, voir page 19/ 20.

- ◆ **Réglage des fins de course si des ressorts de suspension sont utilisés :**
  - > La fin de course inférieure doit être réglée manuellement.

Le Moteur connecté pour volet roulant premium peut être piloté sur place en mode pas à pas à l'aide d'un bouton de volet roulant.

Une pression brève sur la touche Montée ou sur la touche Descente déclenche le déplacement complet du tablier vers le haut ou vers le bas jusqu'à la fin de course réglée. Une seconde pression sur la touche ou sur celle du sens de déplacement opposé déclenche l'arrêt du moteur.

Une pression longue (supérieure à 1 seconde) sur la touche Montée ou Descente génère l'arrêt du moteur au relâchement de la touche.

Le Moteur connecté pour volet roulant premium peut être piloté sur place à l'aide d'un commutateur de volet roulant.

L'actionnement du sens Montée ou Descente sur le commutateur déclenche le déplacement complet du tablier vers le haut ou vers le bas jusqu'à la fin de course réglée. La désactivation du sens de déplacement prédéfini permet d'arrêter le moteur en position souhaitée.

## 6.7 Mode pas-à-pas avec un bouton unipolaire

Le Moteur connecté pour volet roulant premium peut être piloté sur place également avec un bouton unipolaire.

### Activation de la fonction

Désactivée à la sortie d'usine, la fonction doit d'abord être activée sur le moteur tubulaire après le raccordement du bouton, voir page 23.

La fonction peut à nouveau être désactivée si nécessaire.

### Séquence de commutation au bouton

Montée/Arrêt/Descente/Arrêt ...

## 6.8 Activation de la protection de moustiquaire

Pour assurer la protection d'une moustiquaire existante qui s'ouvre vers l'extérieur par ex., vous pouvez en outre activer la fonction « Protection de moustiquaire ».

Le moteur tubulaire s'arrête et repart automatiquement en sens inverse (inversion de marche) sur une courte distance si le volet roulant bute sur la moustiquaire en descendant.

### Condition pour un fonctionnement correct :

L'entraîneur doit être monté en roue libre (voir figure 8, page 15), état à la livraison en sortie d'usine.

### Activation de la fonction via la Box maison connectée premium

Désactivée à la sortie d'usine, la fonction peut être activée si nécessaire à l'aide de la Box maison connectée premium.

## 6.9 Activation du mode connexion à l'aide du code radio DuoFern

Associé à une Box maison connectée premium le Moteur connecté pour volet roulant premium peut être commuté en mode connexion par la saisie de son code radio afin de connecter d'autres appareils DuoFern (par ex. la Télécommande connectée 6 groupes).

### Durée limite pour l'activation par code radio DuoFern

Le code radio est actif pendant un maximum de 2 heures après l'activation de l'alimentation électrique. Après l'écoulement de cette durée, une activation par code radio n'est plus possible. Pour réactiver cet intervalle de temps, débrancher brièvement le Moteur connecté pour volet roulant premium du secteur.

**Vous trouverez le code radio DuoFern sur**

### l'étiquette jointe



Exemple



Conservez soigneusement l'étiquette jointe par ex. en la collant sur la page de garde de ce mode d'emploi.

Ainsi, vous pourrez accéder ultérieurement au mode connexion du Moteur connecté pour volet roulant premium sans devoir ouvrir l'installation du volet roulant.



## 7. Consignes de montage importantes

### Préparations au montage

- ◆ Avant le montage, comparez les mentions relatives à la tension/fréquence sur la plaque signalétique avec celles du réseau local.
- ◆ Avant le montage du moteur tubulaire, vous devez démonter ou mettre hors service toutes les conduites et installations qui ne sont pas indispensables au fonctionnement.
- ◆ Les pièces mobiles de motorisations qui doivent fonctionner à une hauteur inférieure à 2,5 m du sol doivent être protégées.
- ◆ Si le moteur tubulaire est commandé par un commutateur avec un pré réglage ARRÊT, ce commutateur doit être monté à portée de vue du moteur tubulaire à une hauteur minimale de 1,5 m et éloigné de ses parties mobiles.
- ◆ Le couvercle du caisson doit être facilement accessible et amovible sans risque d'endommagement.
- ◆ Ne démontez en aucun cas les butoirs de la lame finale du volet roulant.  
Sinon, le tablier du volet roulant pourrait glisser entièrement dans le caisson du volet roulant et être endommagé.



### Le fonctionnement sans fins de course définies entraîne un risque mortel par écrasement.

- ◆ Les fins de course doivent impérativement être réglées pour assurer un fonctionnement sûr. Lisez à ce sujet le chapitre correspondant de ce mode d'emploi à la page 25.



### Un montage incorrect peut causer des blessures (par des chocs et des coups).

- ◆ En cas de montage/sécurisation incorrecte, le moteur peut se désolidariser subitement des paliers d'entraînement. Pour cette raison, vous devez impérativement sécuriser le moteur tubulaire à l'aide des dispositifs de sécurité fournis.



### Un montage en biais du moteur tubulaire peut entraîner des dommages sur le moteur tubulaire ou sur le volet roulant. Un volet roulé mal enroulé peut par exemple bloquer et détruire la motorisation.

- ◆ Installez le moteur tubulaire et les paliers impérativement à l'horizontale.
- ◆ Veillez à ce que le tube d'enroulement (5) et le volet roulant (17) se manœuvrent facilement et descendent librement après le montage.
- ◆ Le volet roulant (17) ne doit pas passer sur les paliers, les embouts (4) ou la tête d'entraînement (12) au cours du fonctionnement.
- ◆ Veillez à ce que le tube d'enroulement (5) et les liaisons d'arbre rigides (6) n'entrent pas en contact avec la motorisation (9). Ils ne doivent pas frotter contre le moteur tubulaire (9) pendant le fonctionnement.



### Pour les stores bannes à commande automatique :

- ◆ Dans le cas des stores banne, une distance minimale de 0,4 m doit être respectée par rapport aux objets environnants lorsque le store banne est entièrement déroulé.
- ◆ En cas d'utilisation dans un système de store banne, le point le plus bas du store banne ne doit pas être en dessous de 1,8 m.



### Des paliers d'entraînement et contre-paliers mal dimensionnés peuvent endommager l'installation du volet roulant.

- ◆ N'utilisez que les paliers d'origine du fabricant. En cas d'utilisation de paliers d'entraînement et de contre-paliers de fabricants tiers, ceux-ci doivent impérativement être sélectionnés en conformité aux données de couple du moteur tubulaire concerné.



## 7.1 Montage du moteur tubulaire

Les instructions d'installation suivantes sont applicables pour les situations de montage standard en relation avec les moteurs tubulaires et les accessoires HOMEPILOT.

La tête d'entraînement (12) du moteur peut être indifféremment montée sur le côté droit ou le côté gauche du caisson du volet. Dans ce mode d'emploi, le montage est représenté pour le côté droit.

### Largeur minimale nécessaire du caisson de volet roulant :

Type de moteur tubulaire :	Small	Medium
Largeur minimale env. :	56 cm	67 cm



## 7.2 Montage des paliers

FR

### PRUDENCE !

**Un volet roulant mal enroulé peut bloquer ou détruire la motorisation.**

- ◆ Installez les paliers impérativement à l'horizontale.

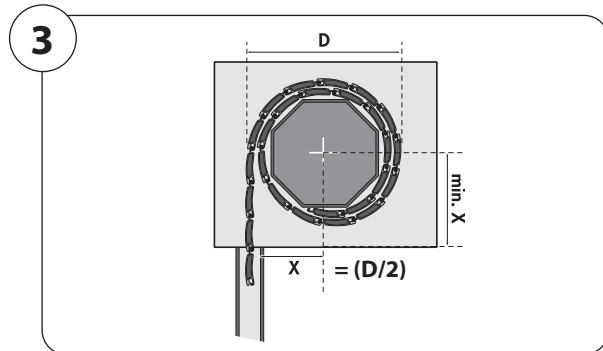

1. Déterminez d'abord la position du palier d'entraînement (13) et du contre-palier (1) dans le caisson du volet roulant.
2. Enroulez entièrement le tablier du volet roulant sur le tube d'enroulement et mesurez le diamètre [ D ] (voir Figure 3) pour déterminer la position de l'axe du palier par rapport au rail de guidage.



À l'état monté, le volet roulant enroulé doit entrer à la verticale dans le rail de guidage de la fenêtre.

3. Fixez les paliers selon le type de palier et les conditions sur site.
4. Montez le palier d'entraînement (13) de sorte que la touche SET (11) au niveau de la tête d'entraînement reste ultérieurement bien accessible et que le câble du moteur (15) puisse être posé sans plis.



## 7.3 Détermination de la longueur du tube d'enroulement (5)

1. Mesurez l'écart du palier d'entraînement (13) et du contre-palier (1) par rapport au mur, comme représenté.
2. Mesurez le caisson du volet roulant et déterminez la longueur de tube nécessaire [ L ].
3. Longueur du tube d'enroulement :  $L = A - (B + C)$ .

### Recommandation

Augmentez le raccourcissement de **L** de **5 mm** par rapport à la valeur déterminée avec la formule, pour assurer un jeu suffisamment grand de 2 à 3 mm sur la longueur totale lors de l'insertion des embouts (4).

4. Raccourcir le tube d'enroulement (5) à la dimension nécessaire.

Sciez l'arbre perpendiculairement à la dimension nécessaire avec une scie à métaux. Ébavurez l'arbre à l'intérieur et à l'extérieur avec une lime.

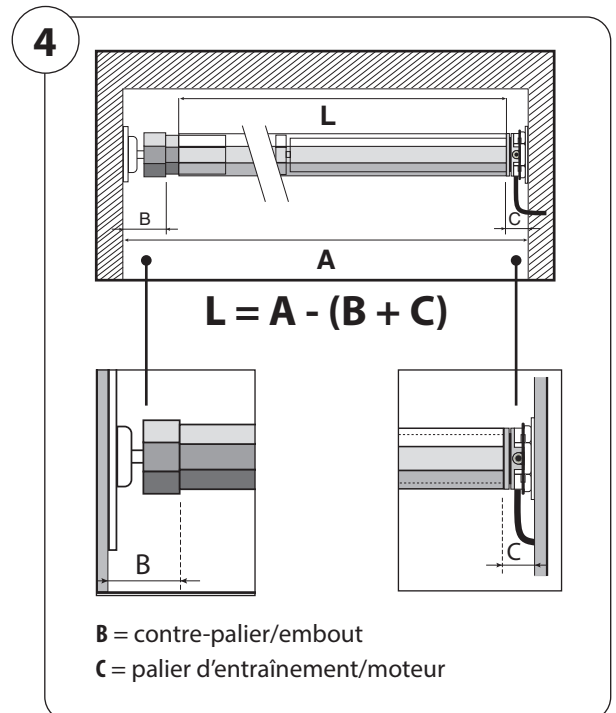



## 7.4 Montage/démontage de l'adaptateur (10)

FR

### Montage de l'adaptateur (10)

1. Poussez l'adaptateur (10) sur la bague magnétique (18) au niveau de la tête d'entraînement jusqu'à ce qu'il s'enclenche. Veillez ici au bon positionnement de la rainure dans l'adaptateur (10) (état à la livraison).

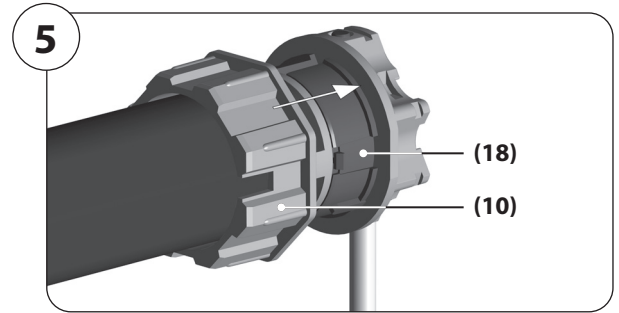

### Démontage de l'adaptateur (10)

1. Poussez les deux ressorts de maintien de la bague magnétique (18) vers le bas et retirez l'adaptateur (10) de la bague magnétique (18).

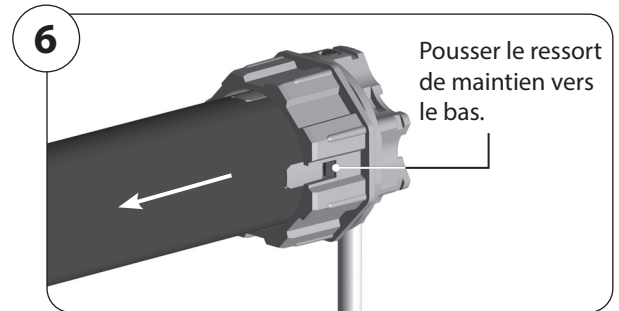

## 7.5 Démontage de l'entraîneur (8)

L'entraîneur (8) peut être monté au choix en roue libre ou non.

- ◆ L'entraîneur est monté « en roue libre » à sa sortie d'usine.
- ◆ Avant chaque changement de type de montage, il faut d'abord démonter l'entraîneur (8).

1. Appuyez sur les parties latérales de l'étrier à ressort (7) et retirez l'entraîneur (8) de l'adaptateur entraîné (19).

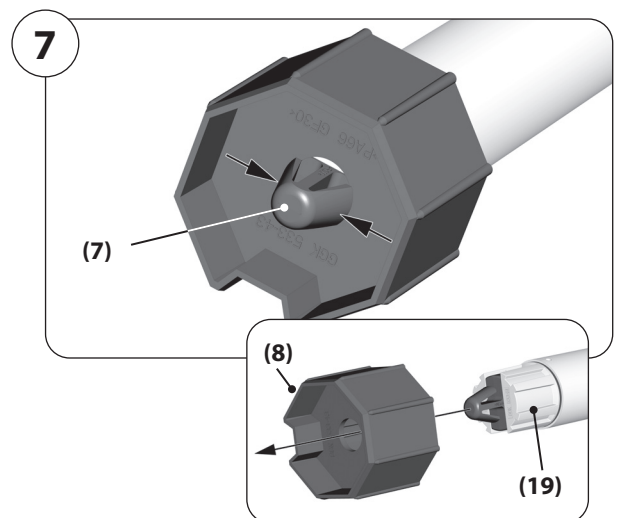



## 7.6 Montage de l'entraîneur (8) en roue libre

FR

**i**

Si le moteur tubulaire doit fonctionner avec autoapprentissage du réglage de fin de course et la détection d'obstacle, vous devez monter l'entraîneur (8) en roue libre (**état à la livraison**).

1. Engagez l'entraîneur (8) sur l'adaptateur entraîné (19) de manière à ce qu'il soit libre en rotation et s'enclenche derrière l'étrier à ressort (7).

Quand l'entraîneur (8) est en roue libre, on peut facilement le tourner dans un sens ou dans l'autre.

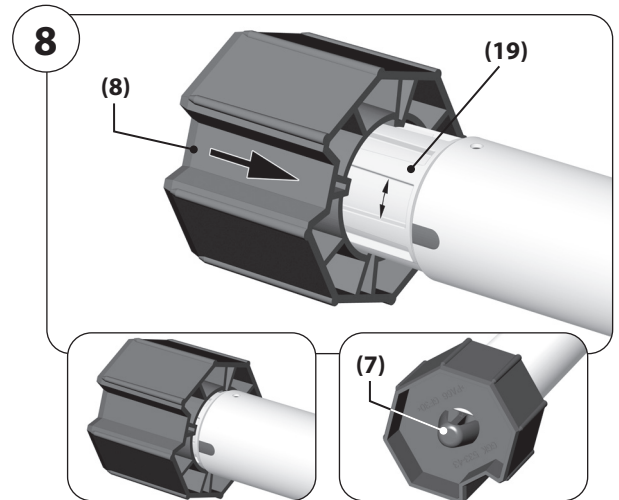

## 7.7 Montage de l'entraîneur (8) non monté en roue libre

**i**

Si l'entraîneur (8) n'est pas monté en roue libre, le moteur tubulaire fonctionne sans détection d'obstacle. La détection par autoapprentissage de la fin de course inférieure requiert alors l'utilisation de liaisons d'arbre rigides.

Le montage de l'entraîneur (8) sans roue libre peut être nécessaire pour éviter l'arrêt prématuré en cours de descente du volet roulant lorsque son poids propre est très faible ou lorsqu'il descend difficilement.

1. Engagez l'entraîneur (8) sur l'adaptateur entraîné (19) de manière à ce qu'il ne soit pas en roue libre et s'enclenche derrière l'étrier à ressort (7).

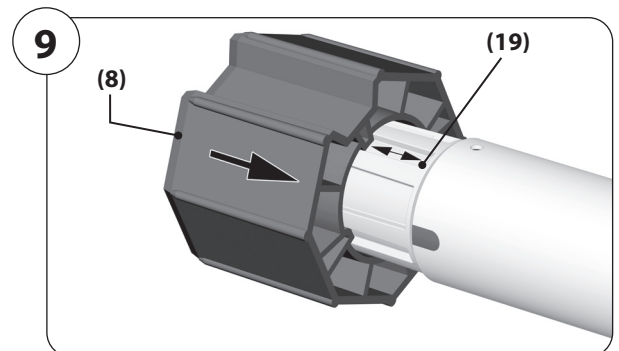



## 7.8 Insertion du moteur tubulaire (9) dans le tube d'enroulement

FR

### PRUDENCE !

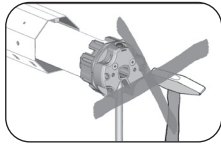

L'insertion forcée du moteur tubulaire (9) dans le tube d'enroulement (5) entraîne sa détérioration.

- ◆ Ne frappez jamais sur le moteur tubulaire (9) pour le forcer à entrer dans le tube d'enroulement (5).

1. Poussez tout d'abord l'entraîneur (8) dans le tube d'enroulement (5).



Pour les tubes d'enroulement avec pli intérieur, le moteur (9) doit avoir suffisamment d'espace libre.

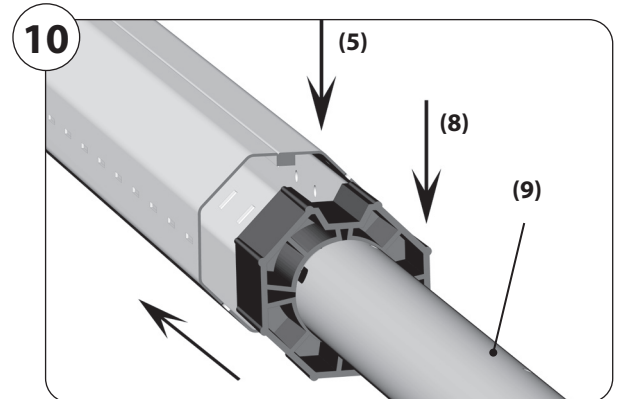

2. Poussez ensuite le tube d'enroulement (5) intégralement sur l'adaptateur (10).

### PRUDENCE !

- ◆ Faites bien attention que l'adaptateur (10) ne glisse pas de la bague magnétique (18) au niveau de la tête d'entraînement (12) pendant le montage. Cela pourrait entraîner des dysfonctionnements, voir page 29.
- ◆ Le moteur doit impérativement être inséré complètement dans le tube d'enroulement. La compensation en longueur ou la correction doit être réglée via la position de l'embout, voir page 19.

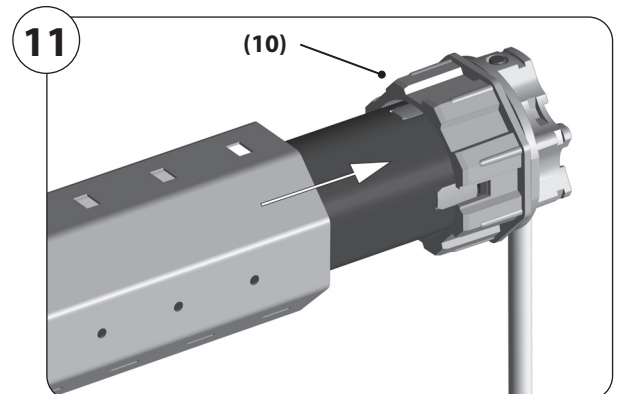

## 7.9 Préparations en cas de l'utilisation de tubes de précision



Utilisez exclusivement des tubes de précision en aluminium.

- ◆ Dans le cas d'utilisation d'arbres en acier à 8 pans, les étapes suivantes doivent être ignorées.

1. Mesurez l'écart entre l'adaptateur (10) et le tiers arrière de l'entraîneur (8) et tracez cette mesure sur le tube de précision.

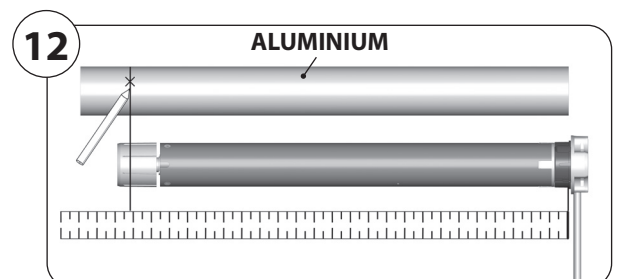





## 7.9 Préparations en cas de l'utilisation de tubes de précision

FR

2. Pratiquez une encoche à l'aide d'une scie en bout du tube de précision 1 de façon à ce que l'ergot 2 de l'adaptateur (10) puisse s'insérer entièrement dans le tube.

- ◆ Il ne doit pas y avoir de jeu entre l'encoche 1 et l'ergot 2.
- ◆ Les dimensions de l'encoche 1 dépendent du type de moteur tubulaire, voir sur les figures.

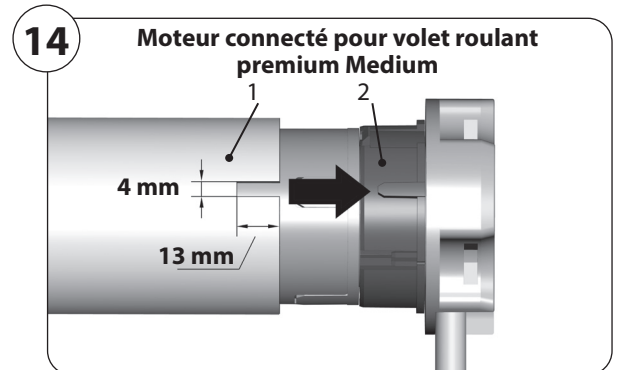
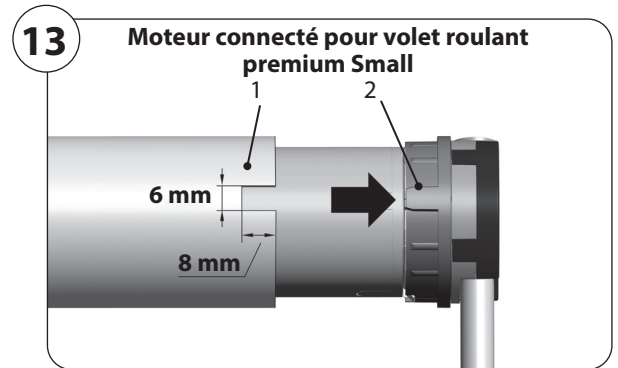

3. Insérez le moteur tubulaire dans le tube de précision.

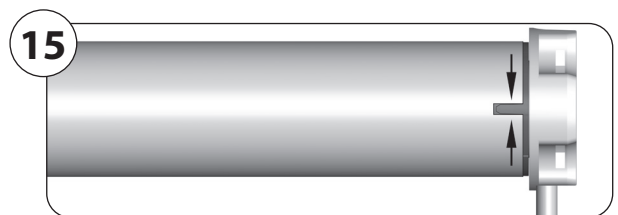

4. Marquez quatre trous de fixation puis percez-les ensuite dans l'entraîneur (8) au travers du tube de précision.

**⚠ PRUDENCE !**

**Un perçage trop profond peut détruire la fonction de roue libre.**

- ◆ La profondeur de perçage dans l'entraîneur (8) ne doit en aucun cas dépasser 10 mm.

**Ne jamais percer à proximité de la motorisation, car cela entraînerait sa détérioration.**

- ◆ Ne percez jamais dans la zone de la motorisation (9).

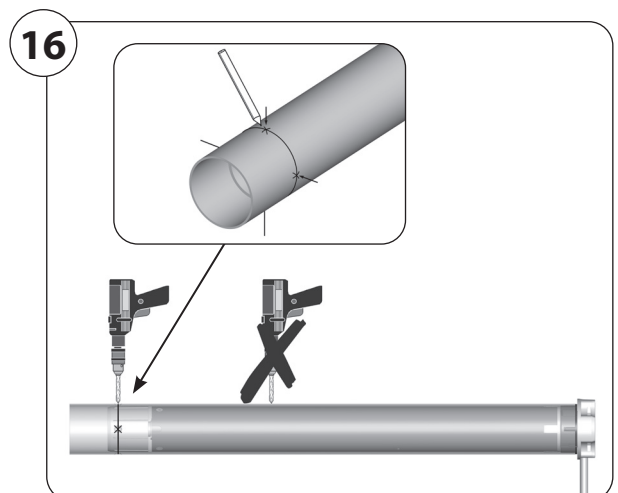

5. Fixer le tube de précision sur l'entraîneur (8) au moyen de vis ou de rivets. Pour ce faire, utilisez quatre vis auto-taraudeuses ou quatre rivets borgnes.

**⚠ PRUDENCE !**

**Des vis ou des rivets trop longs entravent la fonction de roue libre.**

- ◆ Utilisez des vis ou des rivets d'une longueur maximale de 10 mm.

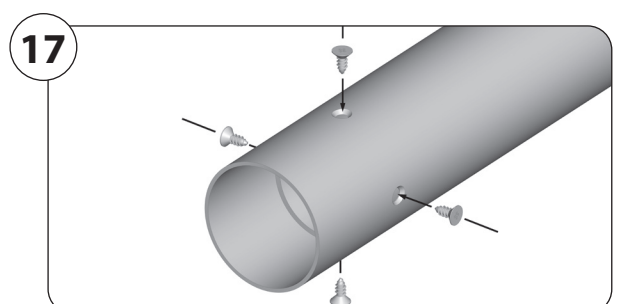



## 7.10 Montage des embouts (4)

FR

1. Poussez les embouts (4) dans le tube d'enroulement (5) et emmanchez ensuite le roulement à billes (2) sur le tourillon d'axe (3) de l'embout.

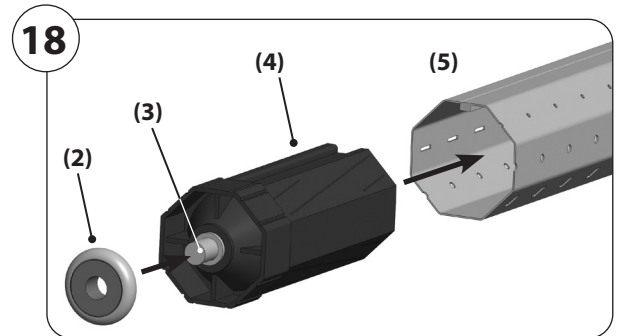

## 7.11 Montage du moteur dans les paliers

### 7.11.1 Montage dans le palier d'entraînement à dé clic (13)

1. Introduisez la tête d'entraînement (12) légèrement dans le palier à dé clic (13) jusqu'à enclenchement. La touche SET (11) doit être facilement accessible.

i

Les moteurs tubulaires peuvent être montés dans 4 positions différentes dans le palier à dé clic (13).

- ◆ En écartant le ressort de cliquet (14), vous pouvez détacher le moteur du palier à dé clic (13) à tout moment.

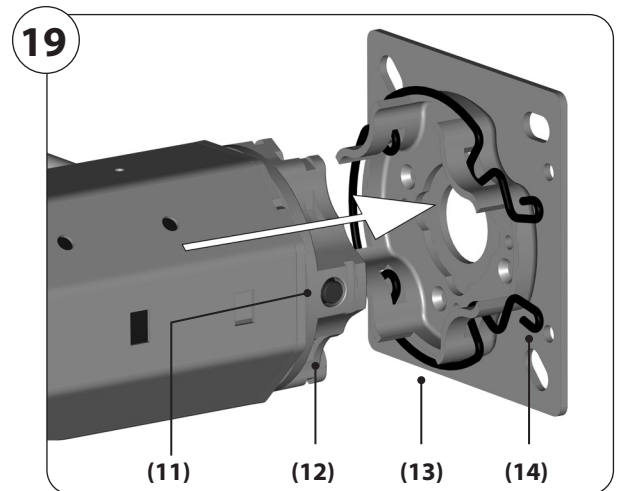

### ⚠ AVERTISSEMENT !



**Risque de court-circuit par de l'eau en cas de mauvais acheminement du câble.**

- ◆ N'acheminez jamais le câble du moteur (15) directement à la verticale vers le haut, sinon de l'eau peut éventuellement pénétrer par le câble dans le moteur et le détériorer.
- ◆ Formez une boucle avec le câble. La boucle a pour effet que l'eau coulant le long du câble se rassemble au point le plus bas de la boucle et goutte à cet endroit.

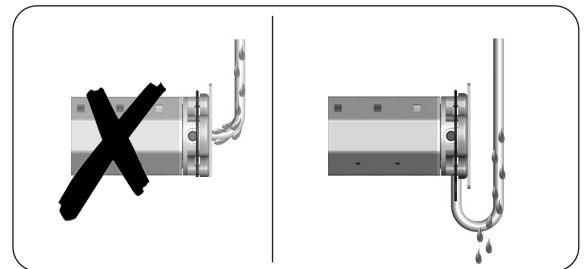

### 7.11.2 Montage dans d'autres variantes de paliers d'entraînement

Accrochez la tête d'entraînement (12) dans le palier d'entraînement concerné et fixez-la de manière correspondante, par exemple, avec une goupille de retenue.



## 7.11 Montage du moteur dans les paliers

FR

### 7.11.3 Montage dans le contre-palier (1)

1. Insérez l'autre extrémité du tube d'enroulement (5) avec le roulement à billes (2) dans le contre-palier (1).
2. Si vous utilisez un autre palier d'entraînement que le palier à dé clic (13) de HOMEPILOT, vous devez éventuellement fixer à ce moment la motorisation avec une deuxième goupille.
3. Corrigez les légères imprécisions de dimension en poussant ou en ressortant les embouts (4).



L'embout (4) doit être enfoncé au minimum au  $\frac{2}{3}$  de sa longueur dans le tube d'enroulement (5).

Veillez à ce que le jeu sur la longueur de l'axe soit suffisant pour assurer une bonne souplesse de fonctionnement.

4. Pour finir, fixez l'embout (4) avec une vis.

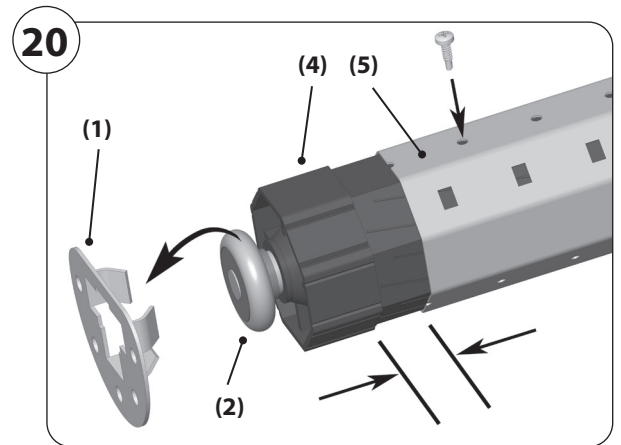

## 7.12 Montage du volet roulant (17)

Le volet roulant peut être monté avec des liaisons d'arbre rigides ou avec des ressorts de suspension.

### PRUDENCE !

**En mode autoapprentissage sans butoirs ou lame finale à butée, le volet roulant peut s'enrouler entièrement dans le caisson et être endommagé.**

- ◆ Montez toujours deux butoirs ou une lame finale à butée sur le volet roulant (17).

### PRUDENCE !

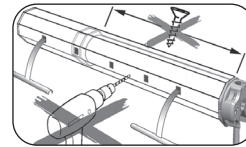

**Le perçage et le vissage à proximité de la motorisation entraînent la destruction de la motorisation.**

- ◆ Ne jamais percer ou visser dans la zone de la motorisation (9) pour fixer le volet roulant (17).

### 7.12.1 Montage du volet roulant avec des liaisons d'arbre rigides

#### Détermination du nombre de liaisons d'arbre rigides nécessaires



Montez au moins deux liaisons d'arbre rigides par volet roulant aux deux extrémités de l'arbre à 8 pans correspondant. Le nombre et le type de liaisons d'arbre rigides nécessaires peuvent diverger des recommandations suivantes selon les caractéristiques d'utilisation.

#### Largeur de volet roulant/nombre minimal :

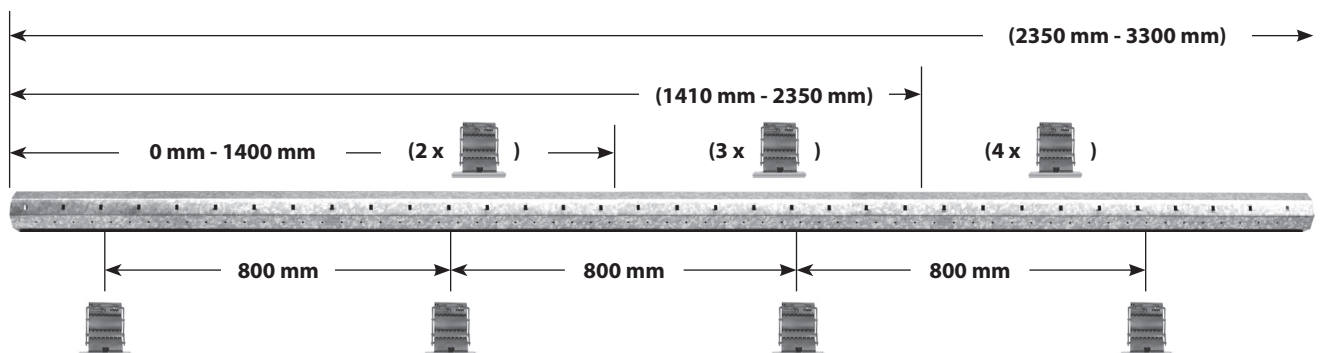

**Recommandation :** Montez une liaison d'arbre rigide supplémentaire après chaque intervalle de 800 mm.



## 7.12 Montage du volet roulant (17)

FR

1. Sélectionnez le type de liaison d'arbre requis de la bonne longueur pour la situation de montage concernée. \*

**PRUDENCE !**

**Des longueurs incorrectes peuvent entraîner des dysfonctionnements. \***

2. Montez les liaisons d'arbre (6) au niveau du tube d'enroulement (5) \*.



\* Lisez à ce sujet les instructions figurant dans la notice d'instructions de montage pour liaisons d'arbre.

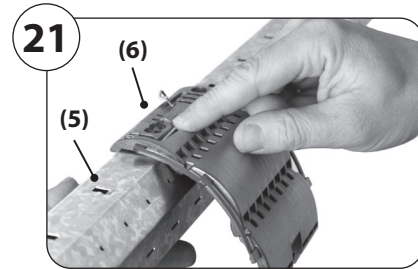

3. Engagez le profilé de maintien pour chaque liaison d'arbre (6) sur la lame supérieure du volet roulant (17).
4. Glissez ensuite chaque profilé de maintien sur une liaison d'arbre (6).

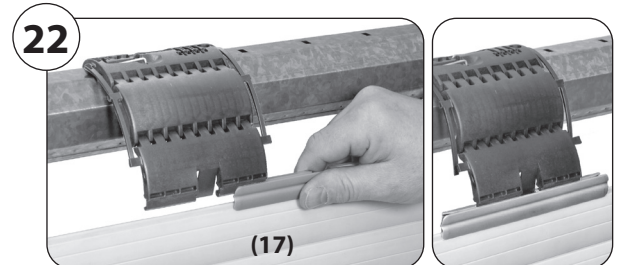

### 7.12.2 Montage du volet roulant avec des ressorts de suspension

1. Engagez les ressorts de suspension sur la lame supérieure du volet roulant.  
Placez un ressort de suspension tous les 40 cm dans les trous rectangulaires du tube d'enroulement.  
Pour les **tubes d'enroulement SW 40** (avec pli extérieur), utilisez des clips d'accrochage pour le montage des ressorts de suspension.

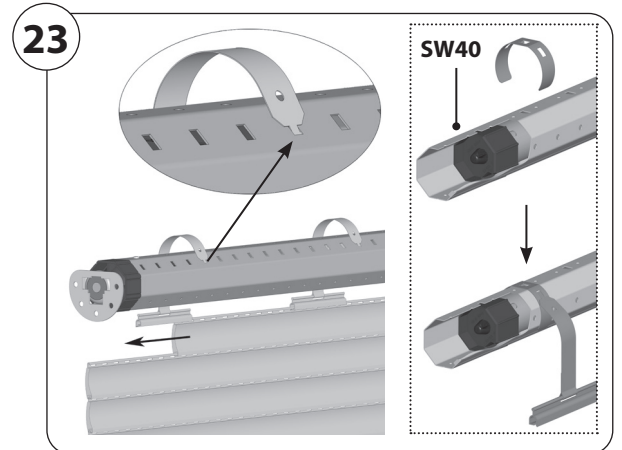

### 7.12.3 Montage de buttoirs de volet roulant ou d'une lame finale à butée

1. Pour pouvoir utiliser le mode autoapprentissage, montez finalement deux buttoirs (20) ou une lame finale à butée sur la lame inférieure du volet roulant (17).  
Dans le cas contraire, la fin de course supérieure doit être réglée manuellement.

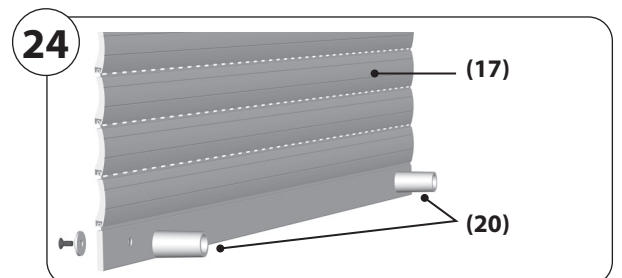



## 8. Consignes de sécurité relatives au raccordement électrique

FR

### DANGER !



#### Danger de mort par électrocution en cas de contact avec des composants électriques.

- ◆ Réalisez tous les travaux de montage et de raccordement uniquement lorsque l'installation est hors tension.
- ◆ Débranchez chaque conducteur de l'alimentation électrique et sécurisez-la contre la remise sous tension.
- ◆ Contrôlez l'absence de tension sur l'installation.

#### Dans le cas d'appareils installés à demeure...

Un disjoncteur de protection doit être installé côté installation pour chaque phase selon la norme DIN VDE 0700. Des commutateurs avec une largeur d'ouverture de contact de 3 mm minimum sont considérés comme des disjoncteurs de protection (par ex. commutateur coupe-circuit, fusibles ou disjoncteur différentiel).

### AVERTISSEMENT !



#### Risque de court-circuit par des câbles endommagés.

- ◆ Posez tous les câbles dans le caisson de manière à ce que ces derniers ne puissent pas être endommagés par des pièces en mouvement.
- ◆ Le cordon d'alimentation secteur de cette motorisation doit être exclusivement raccordé au moyen d'un câble de même catégorie. Contactez si nécessaire le service après-vente.

### AVERTISSEMENT !



#### Risque de court-circuit par de l'eau en cas de mauvais acheminement du câble.

- ◆ N'acheminez jamais le câble du moteur (15) directement à la verticale vers le haut, sinon de l'eau peut éventuellement pénétrer par le câble dans le moteur et le détériorer.
- ◆ Formez une boucle avec le câble. La boucle a pour effet que l'eau coulant le long du câble se rassemble au point le plus bas de la boucle et goutte à cet endroit.

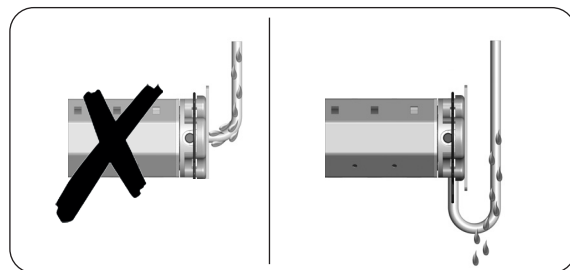

## 8.1 Raccordement du câble du moteur (15)

1. Effectuez le raccordement du câble du moteur (15) conformément à l'affectation des fils suivante.

#### Couleurs des fils du câble du moteur (15)

- |      |   |                                    |              |
|------|---|------------------------------------|--------------|
| L1   | = |                                    | (noir) *     |
| L2   | = |                                    | (marron) *   |
| N    | = | neutre                             | (bleu)       |
| L    | = | phase permanente                   | (gris)       |
| PE   | = | terre                              | (vert/jaune) |
| (11) | = | touche SET sur le moteur tubulaire |              |



\* Le sens effectif de déplacement du moteur tubulaire et donc de déplacement du tablier dépend du sens de montage et du câblage du moteur tubulaire.



Le raccourcissement du câble moteur (15) peut entraîner une réduction de la portée radio. L'antenne est également intégrée dans le câble du moteur.

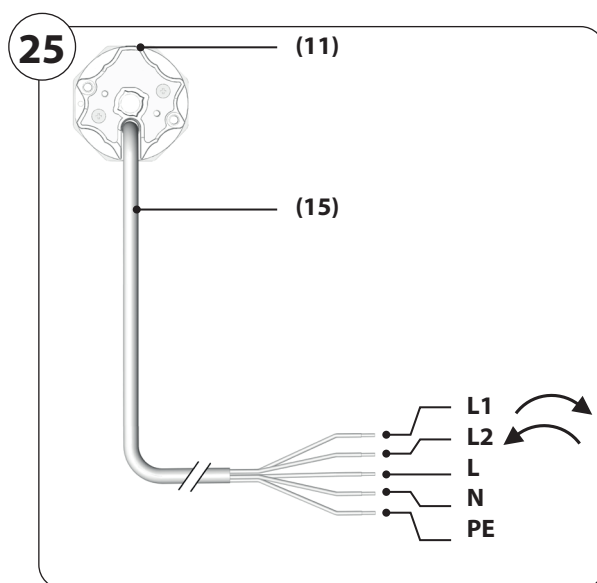



### 8.2.1 Commande radio du moteur tubulaire

**Légende :**

- (a) = touche SET (11)
- (b/d) = boîte d'encastrement
- (c) = secteur 230 V/50 Hz

**Affectation des raccords :**

- (e) = PE vert/jaune
- (f) = N bleu
- (g) = L gris (phase permanente)
- (h) = noir (sens de rotation 1) \*
- (i) = marron (sens de rotation 2) \*

\* Le fil noir et le fil marron (sens de déplacement 1 et 2) ne servent pas en cas de fonctionnement par commande radio et ne sont donc pas raccordés.

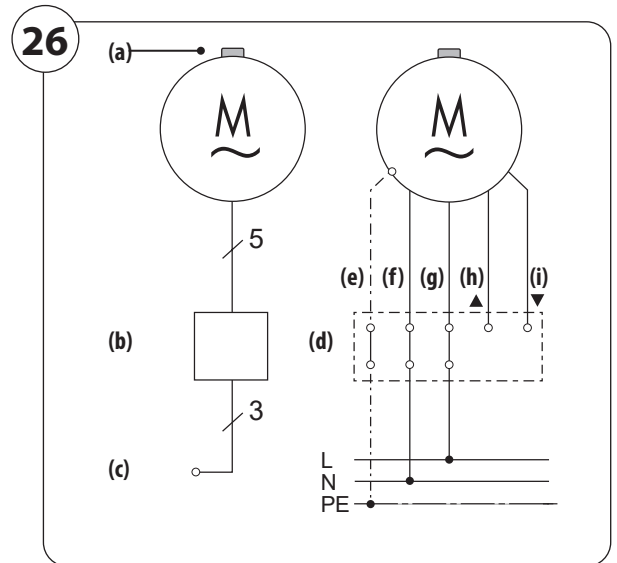

### 8.2.2 Commande du moteur tubulaire avec un commutateur ou un bouton de volet roulant

**Légende :**

- (a) = touche SET (11)
- (b) = commutateur ou bouton de volet roulant
- (c) = secteur 230 V/50 Hz
- (d) = boîte d'encastrement

**Affectation des raccords :**

- (e) = PE vert/jaune
- (f) = N bleu
- (g) = L gris (phase permanente)
- (h) = noir (sens de déplacement 1)
- (i) = marron (sens de déplacement 2)

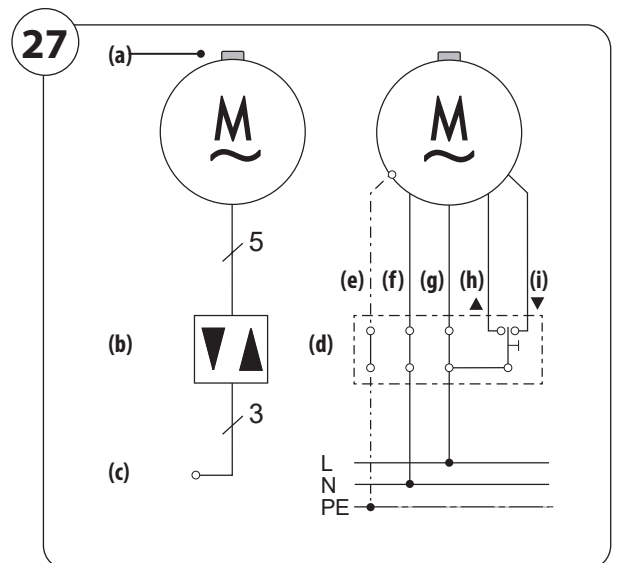

Exemple : Schéma électrique avec un bouton de volet roulant



En cas d'utilisation d'un commutateur, nous recommandons de commuter le moteur sur « hors tension » (commutateur en position zéro) une fois les fins de course atteintes. Ainsi, le moteur n'est pas soumis à des sources de parasites ou des surtensions.



## 8.2 Raccordement électrique du moteur tubulaire

FR

### 8.2.3 Commande du moteur tubulaire avec un bouton unipolaire (contact à fermeture)

#### Légende :

- (a) = touche SET (11)
- (b) = bouton unipolaire
- (c) = secteur 230 V/50 Hz
- (d) = boîte d'encastrement

#### Affectation des raccordements :

- (e) = PE vert/jaune
- (f) = N bleu
- (g) = L gris (phase permanente)
- (h) = noir (sens de déplacement 1)
- (i) = marron (sens de déplacement 2)



La fonction doit être activée sur le Moteur connecté pour volet roulant premium après le raccordement du bouton.

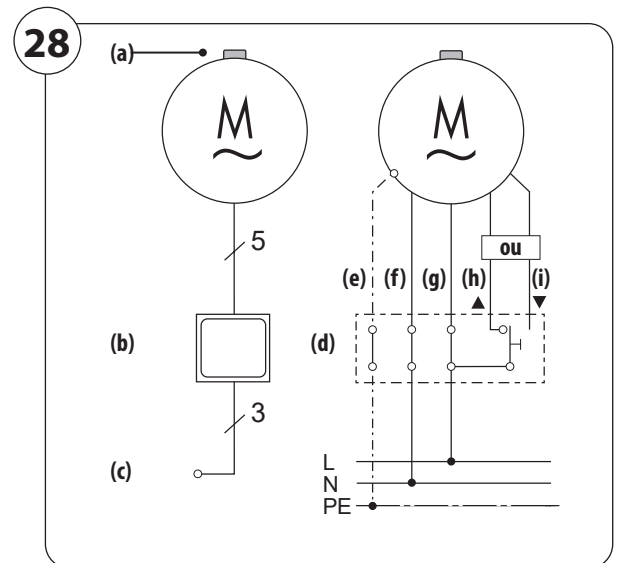

#### Activation de la fonction « Bouton unipolaire »

1. Appuyer brièvement 4 fois sur le bouton, puis une 5e fois en maintenant la pression.
2. La validation est signalée par un bref démarrage du moteur tubulaire. La fonction est alors activée.

#### L'ordre de commutation est le suivant :

Montée/Arrêt/Descente/Arrêt ...

#### Désactivation de la fonction « Bouton »

Répétez les points 1 et 2.

### 8.2.4 Montage en parallèle de plusieurs moteurs

Il est possible de connecter plusieurs moteurs tubulaires HOMEPILOT en parallèle. Le nombre de moteurs pouvant être connectés en parallèle dépend de la puissance électrique admissible du point de commande/commutation et de la protection du circuit électrique.



Avant de réaliser un montage en parallèle, il faut régler les fins de course sur chaque moteur. Lisez à ce sujet le mode d'emploi correspondant.



Dans le cas d'un montage en parallèle, il n'est cependant plus possible de commander les moteurs individuellement.

#### Montage en parallèle avec commutateurs ou boutons pour stores vénitiens

Les commutateurs ou boutons pour stores vénitiens de HOMEPILOT permettent de commander jusqu'à cinq moteurs montés en parallèle.

#### Montage en parallèle avec commandes HOMEPILOT (par ex. programmeur premium)

Pour connaître le nombre de moteurs tubulaires pouvant être montés en parallèle, se reporter aux caractéristiques techniques.

#### Exemple d'installation

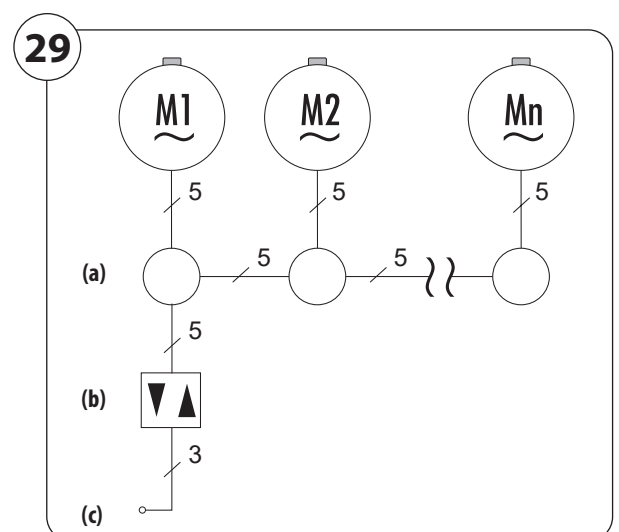

#### Légende

- (a) = boîte de dérivation
- (b) = actionneur, par ex. commutateur/bouton unipolaire
- (c) = secteur 230 V/50 Hz



## 8.3 Raccordement du câble de réglage universel pour le réglage manuel des fins de course

FR

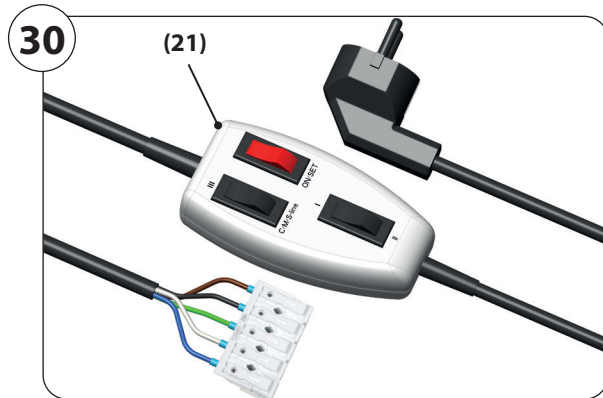

### Affectation des raccordements :

Le raccordement au cordon de raccordement du Moteur connecté pour volet roulant premium doit être effectué par raccordement des fils de même couleur [ 25 ].

1. Ouvrez les contacts de la barrette de raccordement en appuyant sur les leviers et raccordez tous les fils du câble du moteur (15) selon leurs couleurs et leurs fonctions, voir Figure [ 25 ] :

### Affectation des touches pour le Moteur connecté pour volet roulant premium :

Touche 2

Touche 1

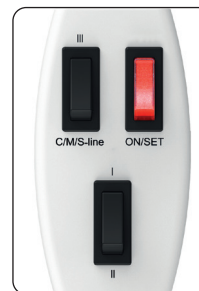

Touche 3

Touche 1 = sens de déplacement 1/2

Touche 2 = touche SET

Touche 3 = phase permanente





## 9. Mode autoapprentissage avec arrêt en douceur

FR

Le Moteur connecté pour volet roulant premium est livré à sa sortie d'usine en mode autoapprentissage avec arrêt en douceur et peut être mis en service immédiatement après le raccordement électrique.

### PRUDENCE !



**En mode autoapprentissage sans butoirs ou lame finale à butée, le volet roulant peut s'enrouler entièrement dans le caisson et être endommagé.**

- ◆ Montez toujours deux butoirs ou une lame finale à butée sur le volet roulant (17), voir page 19/20.
- ◆ Ne démontez en aucun cas les butoirs mécaniques ou la lame finale à butée du volet roulant.

### 1. Activez la tension de réseau.

Le Moteur connecté pour volet roulant premium est immédiatement opérationnel.



Déplacez le volet roulant vers le haut et vers le bas.

Les fins de course pour l'arrêt en douceur sont définies automatiquement lors des premiers cycles de déplacement.

### 3. Contrôlez ensuite le sens de déplacement si le Moteur connecté pour volet roulant premium est commandé par un commutateur ou un bouton.

Si le sens de déplacement est incorrect, permutez les fils pour le sens de rotation, voir schéma de raccordement [ 27/28 ] sur la page 22/ 23.



## 10. Réglage manuel des fins de course

Si nécessaire, vous pouvez également régler manuellement les fins de course :

- ◆ Réglage manuel de la fin de course supérieure et inférieure, par ex. lors de la première mise en service.
- ◆ Réglage manuel d'une fin de course en combinaison avec le mode autoapprentissage.

**En cas d'utilisation comme motorisation de stores :**

**En cas d'utilisation du Moteur connecté pour volet roulant premium comme motorisation de stores, vous devez régler la fin de course inférieure manuellement.**

La fin de course supérieure peut ensuite être réglée via le mode autoapprentissage.

### Première installation

Lors d'une première installation, l'installateur de volets roulants peut procéder au réglage des fins de course à l'aide de la **touche SET (11)** du moteur ou avec un **câble de réglage universel (21)** disponible dans le commerce spécialisé.



Vous trouverez de plus amples informations dans le mode d'emploi de l'accessoire correspondant.

### Modification ultérieure des fins de course à l'aide de commandes externes

Si vous souhaitez modifier ultérieurement les fins de course de votre moteur tubulaire, vous pouvez le faire à l'aide de votre commande de volet roulant (par ex. programmeur premium).

### AVERTISSEMENT !



**Danger de mort (électrocution) en cas d'arrachement du câble du moteur (15).**

- ◆ Veillez à ce que le câble du moteur (15) ne soit pas happé et arraché par le tube d'enroulement (5) pendant les réglages.



**Conditions importantes pour le réglage des fins de course et pour un fonctionnement sûr**

- ◆ Pour chaque sens de déplacement, Montée (▲)/ Descente (▼), vous devez définir des fins de course qui une fois atteintes, arrêtent le moteur.
- ◆ Le moteur tubulaire doit être entièrement monté.
- ◆ Si le réglage de la fin de course doit être effectué en mode automatique, une butée suffisamment robuste doit être présente dans la zone de fin de course inférieure (par ex. le rebord de la fenêtre).

### ATTENTION !

**Lorsque le caisson est ouvert, vous risquez de vous blesser en vous coinçant les mains.**

- ◆ N'approchez jamais les mains de la zone du tube d'enroulement lorsque le moteur est en marche.

### PRUDENCE !







**Un réglage manuel incorrect des fins de course peut endommager le volet roulant.**

- ◆ Ne démontez en aucun cas les butoirs mécaniques ou la lame finale à butée du volet roulant.
- ◆ Ne déplacez pas le volet roulant jusqu'en butée mécanique, mais maintenez une distance de sécurité de 2 à 3 cm.

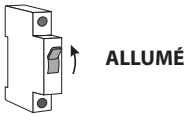

## 10. Réglage manuel des fins de course

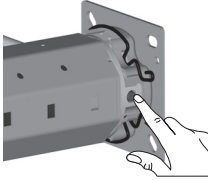
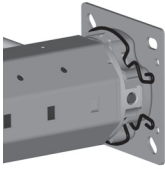
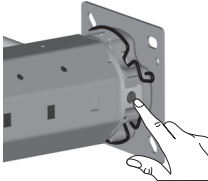
1. Activez d'abord la tension du réseau ou la phase permanente au câble de réglage universel.
  2. Faites fonctionner le volet roulant dans le sens souhaité.  
**Recommandation**  
D'abord dans le sens de la montée.
- ⚠ PRUDENCE !**
- Lors du réglage des fins de course, la combinaison avec l'utilisation d'une télécommande radio DuoFern peut entraîner des dysfonctionnements.
3. Appuyer en plus sur la touche SET du moteur tubulaire.
  4. Relâchez la touche dès que la position de fin de course souhaitée est atteinte.
  5. Par de brèves pressions sur la touche, vous pouvez corriger pas à pas le réglage de la fin de course.
  6. Une fois le réglage des fins de course terminé, mettez le sens de déplacement défini hors tension.  
Faites fonctionner brièvement le moteur dans le sens opposé pour enregistrer la fin de course.
  7. Désactivez ensuite la phase permanente sur le câble de réglage universel.

Avec la touche SET sur le moteur tubulaire	OU	Avec le câble de réglage universel
		 <b>ON/SET</b> Le voyant LED de la touche 3 doit rester allumé en permanence.
		 <b>I</b> Sens de déplacement 1 <b>ou</b> <b>II</b> Sens de déplacement 2
		<b>III</b> Commuter/appuyer brièvement deux fois, puis une troisième fois en maintenant la pression.
		<b>III</b>
		<b>III</b>
 Basculer le bouton de commande de store sur la position neutre et relâcher la touche SET.		<b>I</b> <b>II</b> Mettre la bascule de commutation en position médiane.
		<b>ON/SET</b>



## 10. Réglage manuel des fins de course

FR

Si vous avez effectué le réglage avec un câble de réglage universel, rétablissez le raccordement d'origine conformément aux schémas de raccordement [ 26 à 28 ] pages 22 et 23.



Si un dysfonctionnement apparaît durant les réglages, par ex. si le moteur tubulaire ne fait qu'un tour alors que la touche SET est appuyée en continu, il est possible que l'adaptateur (10) ait glissé de la tête d'entraînement (12).

◆ Vérifiez que l'adaptateur (10) est correctement positionné, et corrigez si nécessaire, voir page 29.



### 10.1 Test de bon fonctionnement/Modification des fins de course

#### Test de bon fonctionnement

1. Contrôlez ensuite le sens de déplacement si le Moteur connecté pour volet roulant premium est commandé par un commutateur ou un bouton.  
Si le sens de déplacement est incorrect, permutez les fils du sens de rotation, voir le schéma de raccordement [27/28] page 22/ 23.
2. Contrôlez vos réglages en faisant fonctionner le volet roulant dans les deux sens jusqu'à ce que les fins de course désactivent le moteur.

#### PRUDENCE !



**Les moteurs tubulaires sont conçus pour fonctionner en service intermittent (4 min max. env.).**

Le dépassement de cette durée ou des inversions fréquentes entraînent l'échauffement du moteur et son arrêt par la protection thermique.

◆ Dans ce cas, laissez refroidir le moteur pendant env. 20 minutes.

#### Modification des fins de course

Amenez le volet roulant en position médiane et recommencez au début.



## 11. Chargement de la configuration usine

FR

Après chargement de la configuration usine, le mode autoapprentissage avec arrêt en douceur est à nouveau actif.

### Remarques pour la réalisation

- ◆ Utilisez à cet effet le nouveau câble de réglage universel (21) disponible dans le commerce spécialisé.
- ◆ Le moteur tubulaire ne doit pas être en fonctionnement.

### Configuration usine :

Fins de course :	aucune fin de course mémorisée
Mode autoapprentissage avec arrêt en douceur :	activé
Détection de blocage :	activée
Détection d'obstacle :	activée
Compensation automatique de longueur du tablier :	activée
Mode pas-à-pas avec un bouton unipolaire :	désactivé
Protection de moustiquaire :	désactivée

### En cas d'utilisation du câble de réglage universel (21)

#### 1. Touche 3 - ON/SET

Activer d'abord la phase permanente.



#### 2. Touche 1 - commuter sur un des sens de déplacement (I ou II)

> et en même temps (dans un intervalle de temps d'une seconde)

**Touche 2** (touche SET) - appuyer en continu, jusqu'à ce que le moteur tubulaire valide cette action (env. 5 s) par une brève montée et une brève descente.

**La configuration usine est chargée ensuite.**

#### À ce moment :

- ◆ Relâcher la touche 2 (touche SET)
- ◆ Basculer la touche 1 (I/II) en position médiane
- ◆ Éteindre la touche 3 (ON/SET)



#### 3. Si vous avez effectué le réglage avec un câble de réglage universel, coupez l'alimentation secteur et rétablissez le raccordement d'origine conformément aux schémas de raccordement [26 à 28] pages 22 et 23.

**le moteur ne marche pas ?****Cause possible :**

- ◆ Absence de tension de réseau.

**Solution :**

- ◆ Avec un voltmètre, contrôlez la présence de la tension d'alimentation (230 V) et contrôlez le câblage.
- ◆ Observez en particulier les indications relatives aux types de raccordement non autorisés.

**si le sens de rotation est incorrect ?****Cause possible :**

- ◆ Les lignes de commande sont inversées.

**Solution :**

- ◆ Déconnectez l'alimentation secteur et inversez les fils pour L1 .

**après avoir fonctionné brièvement, le moteur tubulaire s'arrête lors des réglages ou d'un test de bon fonctionnement ?****Cause possible :**

- ◆ L'adaptateur (10) a éventuellement glissé de la bague magnétique (18) au niveau de la tête d'entraînement (12).

**Solution :**

- ◆ Vérifiez que l'adaptateur (10) soit bien aligné à l'avant de la tête d'entraînement (12) et entièrement enfoncé dans le tube d'enroulement (5).
- ◆ Repoussez l'adaptateur (10) en veillant à l'aligner devant la tête d'entraînement (12) et poussez le tube d'enroulement (5) entièrement sur l'adaptateur (10), voir Figures [5/11]. Effectuez éventuellement un nouveau réglage des fins de course, voir page 25.

**le moteur tubulaire s'arrête en fonctionnement normal entre les deux fins de course ?****Cause possible 1 :**

- ◆ L'embout (4) n'est peut-être pas fixé dans le tube d'enroulement (5) par une vis (voir Figure [20]), ce qui peut faire glisser le tube d'enroulement (5) du moteur et permettre ainsi à l'adaptateur (10) de se dégager de la bague magnétique (18).

**Solution 1 :**

- ◆ Vérifiez que l'embout (4) et l'adaptateur (10) sont correctement positionnés. Le cas échéant, fixez l'embout (4) sur le tube d'enroulement (5) avec une vis et remontez le moteur selon les indications figurant aux pages 12 - 19.

**Cause possible 2 :**

- ◆ La protection thermique s'est déclenchée.

**Solution 2 :**

- ◆ Laisser refroidir le moteur pendant environ 20 minutes.

**le volet s'arrête en montant ou en descendant ?****Cause possible :**

- ◆ Le volet roulant est gelé/coincé ou un obstacle entrave la course dans la glissière.

**Solution :**

- ◆ Faites fonctionner encore un peu le volet roulant manuellement dans le sens inverse jusqu'à ce qu'il se débloque.
- ◆ Éliminer le gel ou l'obstacle.

**le volet roulant descend de manière saccadée ou s'arrête en descendant, bien qu'il ne rencontre aucun obstacle ?****Cause possible 1 :**

- ◆ Le volet roulant est peut-être trop léger. Il doit glisser facilement et disposer d'une masse tombante suffisante.

**Solution 1 :**

- ◆ Augmentez le poids de la lame inférieure du volet roulant (par ex. avec un fer plat).

**Cause possible 2 :**

- ◆ Le tube d'enroulement est éventuellement monté de manière trop tendue/serrée.

**Solution 2 :**

- ◆ Desserrez les embouts et insérez-les plus profondément de 2 à 3 mm dans le tube d'enroulement. Refixez-les ensuite avec une vis.

Série de moteurs :		SLDS xx/xx PZ		SLDM xx/xx PZ				
Couple nominal :	Nm	6	10	10	20	30	40	50
Vitesse de rotation à vide	tr/min	28	16	16	16	16	16	12
Tension nominale	V	230	230	230	230	230	230	230
Fréquence	Hz	50	50	50	50	50	50	50
Puissance nominale	W	121	121	112	145	191	198	205
Courant absorbé	A	0,53	0,53	0,49	0,64	0,83	0,86	0,89
Durée de fonctionnement continu (KB)	min	4	4	4	4	4	4	4
Nombre de conducteurs		5	5	5	5	5	5	5
Section de conducteur	mm <sup>2</sup>	0,75	0,75	0,75	0,75	0,75	0,75	0,75
Câble de raccordement	m	2,5	2,5	2,5	2,5	2,5	2,5	2,5
Plage entre les fins de course : (nombre de rotations)	tr	112	64	64	64	64	64	48
Classe d'isolation		H	H	H	H	H	H	H
Classe de protection		I	I	I	I	I	I	I
Type de protection selon VDE 700		IP 44	IP 44	IP 44	IP 44	IP 44	IP 44	IP 44
Longueur de moteur sans palier	mm	485	485	487	487	546	546	546
Diamètre de tube	mm	35	35	45	45	45	45	45
Niveau de pression acoustique (LpA)	dB(A)	≤ 70	≤ 70	≤ 70	≤ 70	≤ 70	≤ 70	≤ 70
Fréquence d'émission	MHz	434,5	434,5	434,5	434,5	434,5	434,5	434,5
Puissance d'émission max.	mW	10	10	10	10	10	10	10
Portée env.								
- en intérieur (en fonction des matériaux du bâtiment)	m	30	30	30	30	30	30	30
- en extérieur	m	100	100	100	100	100	100	100
Nombre de moteurs tubulaires pouvant être branchés en parallèle (avec commande HOMEPILOT, par ex. programmeur premium)		3	3	2	2	2	2	2

## 14. Paramétrage des actionneurs de stores KNX/EIB pour les moteurs tubulaires HOMEPILOT

Pour garantir le bon fonctionnement des moteurs tubulaires HOMEPILOT dans les meilleures conditions avec les actionneurs de stores KNX/EIB, les paramètres suivants doivent être réglés avant la mise en service :

### Service intermittent

Si possible, le service intermittent (orientation des lames) doit être désactivé.

**par ex. service intermittent**  
**Durée : = 0 ms**

### Si le service intermittent ne peut pas être désactivé dans l'application logicielle...

vous devez vous assurer que la différence entre la durée de fonctionnement minimale et la durée de fonctionnement maximale de la touche sensitive est plus faible que la différence entre ces mêmes durées de fonctionnement de l'actionneur.

Cela évite toute désactivation brève de l'actionneur lorsque la touche sensitive est appuyée en continu.

### Durée de fonctionnement maximale

L'alimentation du moteur **doit impérativement** être coupée au plus tard après 180 secondes de fonctionnement.

**par ex. base pour la durée de fonctionnement maximale**

**Base : = 2,1 s**

**Facteur : = 86**

**= (2,1 s x 86 = 180,6 s)**

**CE** La société DELTA DORE RADEMACHER GmbH déclare par la présente, que les moteurs tubulaires de la série Moteur connecté pour volet roulant premium Small et Medium répondent aux exigences des directives **2006/42/CE (Directive Machines)** et **2014/53/UE (Directive RED)**.

Le texte intégral de la déclaration de conformité UE est joint au produit et consigné chez le fabricant.

DELTA DORE RADEMACHER GmbH  
Buschkamp 7  
46414 Rhede (Allemagne)

### Clauses de garantie

---

Les informations relatives aux clauses de garantie sont jointes au produit.



## 16. Connexion/Déconnexion d'appareils DuoFern

FR

Pour pouvoir commander le Moteur connecté pour volet roulant premium avec la Box maison connectée premium ou un émetteur DuoFern, vous devez connecter **chacun** des appareils DuoFern au Moteur connecté pour volet roulant premium.

Vous pouvez connecter au Moteur connecté pour volet roulant premium max. 20 appareils DuoFern, par ex. Box maison connectée premium, Télécommande connectée 6 groupes, etc.

**Il existe différentes possibilités pour connecter/déconnecter un appareil DuoFern au Moteur connecté pour volet roulant premium :**

- ◆ En appuyant sur la touche SET au moteur tubulaire.
- ◆ À l'aide du commutateur ou du bouton de volet roulant.
- ◆ À l'aide du code radio.



### 16.1 Connecter/déconnecter un appareil DuoFern à l'aide de la touche SET

#### Prérequis

Le moteur tubulaire doit être à l'arrêt.

1. Activer la tension du réseau.



Aucun sens de déplacement ne doit être alimenté en tension en permanence par un commutateur ou un bouton de volet roulant.

2. Activer le mode connexion/déconnexion du moteur tubulaire par une **pression brève** sur la touche SET (11).

La validation est signalée par une brève mise en marche dans les deux sens du moteur tubulaire.

3. Activer le mode connexion ou déconnexion sur l'appareil DuoFern.



Consultez à cet effet le mode d'emploi de l'appareil DuoFern concerné.

4. Le moteur tubulaire valide la connexion ou déconnexion réussie par un bref démarrage.

5. Connecter ou déconnecter l'appareil DuoFern suivant ou terminer l'opération.

#### Avec la touche SET sur le moteur tubulaire

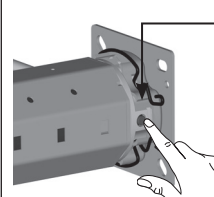

• Touche SET (11)



120 secondes  
Le mode connexion/déconnexion reste actif pendant env. 120 secondes.



Tenez compte du temps restant pour connecter ou déconnecter l'appareil.





## 16.2 Connecter/déconnecter un appareil DuoFern à l'aide d'un commutateur/ bouton de volet roulant ou d'un câble de réglage universel

FR

### Prérequis

Le moteur tubulaire doit être à l'arrêt.

1. Activer la tension du réseau.

2. Activer le mode connexion ou déconnexion du moteur tubulaire de la manière suivante.



120 secondes

Le mode connexion/déconnexion reste actif pendant env. 120 secondes.

3. Activer le mode connexion ou déconnexion sur l'appareil DuoFern.



Consultez à cet effet le mode d'emploi de l'appareil DuoFern concerné.

4. Le moteur tubulaire valide la connexion ou déconnexion réussie par un bref démarrage.

5. Connecter ou déconnecter l'appareil DuoFern suivant ou terminer l'opération.

Avec un commutateur/  
bouton de volet roulant

Avec le câble de réglage  
universel

OU

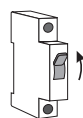

ALLUMÉ

ON/  
SET

Le voyant LED de la touche 3 doit rester allumé en permanence.

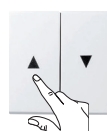

Un des sens de déplacement

Appuyer brièvement 2 fois, puis une troisième fois en maintenant la pression jusqu'à ce que le moteur tubulaire démarre brièvement.

Relâcher ensuite la touche ou désactiver.

I

Sens de déplacement 1

ou

II

Sens de déplacement 2

Activer/désactiver brièvement 2 fois, puis une troisième fois en maintenant la pression jusqu'à ce que le moteur tubulaire démarre brièvement.

I

Mettre ensuite la bascule de commutation en

II

position médiane.



Tenez compte du temps restant pour connecter ou déconnecter l'appareil DuoFern.

ON/  
SET

Pour terminer l'opération, désactiver la touche 3 (phase permanente).



Associé à une Box maison connectée premium, le Moteur connecté pour volet roulant premium peut être commuté en mode connexion par la saisie de son code radio afin de connecter d'autres appareils DuoFern (par ex. la Télécommande connectée 6 groupes).

### Durée limite pour l'activation par code radio DuoFern

Le code radio est actif pendant un maximum de 2 heures après l'activation de l'alimentation électrique. Après l'écoulement de cette durée, une activation par code radio n'est plus possible. Pour réactiver cet intervalle de temps, débrancher brièvement le Moteur connecté pour volet roulant premium du secteur.

### Vous trouverez le code radio DuoFern sur l'étiquette jointe



Exemple :



Conservez soigneusement l'étiquette jointe par ex. en la collant sur la page de garde de ce mode d'emploi.

Ainsi, vous pourrez accéder ultérieurement au mode connexion du Moteur connecté pour volet roulant premium sans devoir ouvrir l'installation du volet roulant.



